

F-15/F-16A/F-18

(FN65DA/FN65RHA/FN55AX)

Cordless Finish Nailers

SENCO®

OPERATING INSTRUCTIONS
(ORIGINAL INSTRUCTIONS)

BETRIEBSANLEITUNG
(ÜBERSETZUNG DER URSPRÜNGLICHEN ANWEISUNGEN)

GEBRUIKSAANWIJZING
(VERTALING VAN DE OORSPRONKELIJKE GEBRUIKSAANWIJZING)

MODE D'EMPLOI
(TRADUCTION DES INSTRUCTIONS ORIGINALES)

KÄYTTÖOHJEET
(ALKUPERÄISTEN OHJEIDEN KÄÄNNÖS)

BRUKSVISNING
(OVERSETTELSE AV DE ORIGINALE INSTRUKSJONENE)

BRUKSVISNING
(ÖVERSÄTTNING AV DE URSPRUNGLIGA UNDERVISNINGARNA)

BRUGSANVISNING
(OVERSETTELSE AF DE ORIGINALE INSTRUKTIONER)

ISTRUZIONE PER L'USO
(TRADUZIONE DELLE ISTRUZIONI ORIGINALI)

INSTRUCCIONES DE EMPLEO
(LA TRADUCCIÓN DE LAS INSTRUCCIONES ORIGINALES)



FN65DA



FN55AX



FN65RHA

Senco Brands, Inc.
4270 Ivy Pointe Blvd.
Cincinnati, OH 45245
www.senco.com
EU - www.verpa-senco.com

**Assembled and Inspected with pride
by the Team at Senco Brands, Inc.**



© 2010 by Senco Brands, Inc.

NFE85N5P6E Revised August 24, 2010
Replaces 4/15/10

| English | Deutsch | Nederlands | Français | Suomi |
|------------------------------|--------------------------------|-------------------------------|------------------------------|---------------------------|
| TABLE OF CONTENTS | INHALTSVERZEICHNIS | INHOUDSOPGAVE | TABLE DES MATIÈRES | SISÄLLYSLUETTELO |
| Safety Warnings 3 | Sicherheits- warnhinweise 3 | Veiligheidsvoorschriften 3 | Consignes de Sécurité 4 | Turvavaroitukset 4 |
| Tool Use 39 | Bedienungsanleitung 39 | Gebruiksaanwijzingen 39 | Utilisation de l'outil 40 | Käyttöohjeet 40 |
| Maintenance 63 | Wartung 63 | Onderhoud 63 | Entretien 64 | Huolto 64 |
| Troubleshooting 71 | Fehlersuche 71 | Reparatie 72 | Dépannage 72 | Vian etsintä 73 |
| Specifications 76 | Technische Daten 76 | Technische gegevens 76 | Spécifications 76 | Tekniset tiedot 76 |
| Accessories 83 | Zubehör 83 | Accessoires 83 | Accessoires 83 | Lisätarvikkeet 83 |
| Declaration of Conformity 84 | Konformitätserklärung 84 | CE Conformiteitsverklaring 44 | Déclaration de Conformité 84 | Yhdenmukaisuusvakuutus 84 |

| Norsk | Svenska | Dansk | Italiano | Español |
|-----------------------|----------------------------------|------------------------------------|---------------------------------|-------------------------------|
| INNHold | INNEHÅLLSFÖRTECKNING | INDHOLDSFORTEGNELSE | INDICE DEI CONTENUTI | TABLA DE MATERIAS |
| Sikkerhedsadvarsler 4 | Säkerhets Föreskrifter 5 | Sikkerhedsadvarsler 5 | Avvertenze di Sicurezza 5 | Avisos de Seguridad 5 |
| Bruksanvisning 40 | Användning 41 | Brug af værktøj 41 | Uso Dell'attrezzo 41 | Uso de la Herramienta 41 |
| Vedlikehold 64 | Underhåll 65 | Vedligeholdelse 65 | Manutenzione 65 | Mantenimiento 65 |
| Feilsøking 73 | Felsökning 74 | Fejlfinding 74 | Ricerca e Correzione 75 | Identificación de Fallas 75 |
| Tekniske data 76 | Tekniska data 76 | Specifikationer 76 | Guasti 75 | Especificaciones 76 |
| Tilleggsutstyr 83 | Tillbehör 83 | Tilbehør 83 | Specifiche 76 | Accesorios 83 |
| Samsvar 84 | Försäkran om Överensstämmelse 84 | Overensstemmelses Deklarationen 84 | Accessori 83 | Accesorios 83 |
| | | | Dichiarazione di Conformità' 84 | Declaracion de Conformidad 84 |



- It is the employer's responsibility to assure this manual is read and understood by all personnel assigned to use the tool. Keep this manual available for future reference.
- Der Arbeitgeber ist verantwortlich dafür, daß alle Arbeitnehmer, die diese Maschine bedienen, die Betriebsanleitung lesen und verstehen. Die Betriebsanleitung sollte immer griffbereit sein.
- Het is de verantwoordelijkheid van de werkgever dat deze handleiding gelezen en begrepen wordt door al de gebruikers van dit apparaat. Houdt deze handleiding ter beschikking voor verdere raadpleging.
- La responsabilité de l'employeur est de s'assurer que ce mode d'emploi est lu et compris par tout personnel amené à utiliser cet outil. Conserver ce mode d'emploi disponible pour toute référence ultérieure.
- Työnantaja on vastuussa siitä, että jokainen, joka käyttää tätä konetta, on lukenut ja ymmärtänyt nämä käyttöohjeet. Säilytä tämä ohjekirja tulevaa käyttöä varten.
- Det er arbeidsgivers ansvar å forsikre seg om at denne veiledning blir lest og forstått av alle som har i oppdrag å arbeide med dette verktøy. Behold derfor denne bruksanvisning for framtidig bruk.
- Det är arbetsgivarens skyldighet att se till att denna bruksanvisning blir läst och förstådd av alla som använder och kommer att använda detta verktyg. Behåll därför bruksanvisningen för framtida användning.
- Det er arbejdsgiverens ansvar at sikre, at denne håndbog bliver læst og forstået af alle ansatte, der bruger dette værktøj. Denne håndbog skal altid være til rådighed.
- E' responsabilità del datore di lavoro assicurarsi che questo manuale sia letto e compreso da tutto il personale destinato all'uso dell'attrezzo. Tenete questo manuale a disposizione per futura consultazione.
- Es la responsabilidad del usuario asegurarse de que este manual sea leído y entendido por todo el personal asignado al uso de esta herramienta. Mantenga este manual a su disposición para referencia futura.

General Safety Rules (For all Battery Operated Tools)

Règles générales de sécurité ● Yleiset turvallisuusmääräykset ● Generelle sikkerhetsbestemmelser

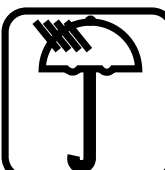
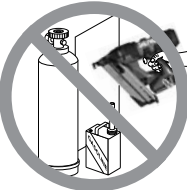
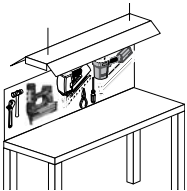

| Français | Suomi | Norwegian |
|---|--|--|
| <p>● AVERTISSEMENT - Lire toutes les mises en garde et instructions. Ne pas le faire peut entraîner commotion électrique, départ d'incendie et/ou blessures sérieuses. Garder toutes les mises en garde et instructions pour référence ultérieure. Le terme "outil électrique" dans les avertissements se rapporte à votre outil actionné sur secteur (avec cordon) ou sur batterie (sans fil).</p> | <p>● VAROITUS Lue kaikki ohjeet ja turvavaroitukset. Ohjeiden ja varoitusten huomiotta jättö voi aiheuttaa sähköiskun, tulipalon ja/tai vakavan vamman. ohjeet ja varoitukset tallella vastaisuuden varalle. Varoitussissa käytetty termi "sähkötyökalu" viittaa joko verkkokäyttöiseen (johdolliseen) tai akkukäyttöiseen (johdottomaan) työkaluusi.</p> | <p>● ADVARSEL: Les alle sikkerhetsadvarsler og alle instruksjoner. Om du ikke følger advarslene og instruksjonene kan det føre til elektrisk støt, brann og/eller alvorlig skade. Ta vare på alle advarsler og instruksjoner for senere bruk. Uttrykket "elektroverktøy" i advarslene refererer til ditt elektroverktøy på strømmettet (med ledning) eller batteridrevet (uten ledning) elektroverktøy.</p> |
| <p>Sécurité dans la zone de travail</p> <p>● Maintenir la zone de travail propre et bien éclairée. Les zones encombrées ou sombres invitent aux accidents.</p> | <p>Työskentelyalueen turvallisuus</p> <p>● Pidä työskentelyalue puhtaana ja hyvin valaistuna. Sotkuinen tai hämärästi valaistu työskentelyalue lisää onnettomuusriskiä.</p> | <p>Sikkerhet på arbeidsområdet</p> <p>● Hold arbeidsområdet rent og godt opplyst. Overfylte eller mørke områder er en risiko for ulykker.</p> |
| <p>● N'utilisez pas d'outil électrique dans un air ambiant explosif, notamment en présence de liquide, de gaz ou de poussière inflammable. Les outils électriques produisent des étincelles pouvant enflammer des poussières et des émanations gazeuses.</p> | <p>● Älä käytä sähkötyökaluja räjähdysriskissä tiloissa, kuten sellaisissa, joissa on herkästi syttyviä nesteitä, kaasuja tai pölyä. Sähkötyökalut synnyttävät kipinöitä, jotka voivat sytyttää pölyn tai höyryt.</p> | <p>● Bruk aldri elektroverktøy i brennbare atmosfærer, som der det opptrer brennbare væsker, gasser eller støv. Elektroverktøy kan avgi gnister som kan antenne støv eller gasser.</p> |
| <p>● Lorsque vous utilisez un outil électrique, assurez-vous que les enfants et les passants demeurent à bonne distance. Une distraction peut causer une perte de contrôle.</p> | <p>● Pidä lapset ja sivulliset loitolla käyttäessäsi sähkötyökaluja. Keskitymisen herpaantuminen voi johtaa hallitsemattomiin tilanteisiin.</p> | <p>● Hold barn og bivånere på god avstand når du betjener et elektroverktøy. Distraksjoner kan føre til at du mister kontrollen.</p> |
| <p>Sécurité électrique</p> <p>● La fiche de connexion des outils électriques doit être compatible avec la prise utilisée. Vous ne devez jamais modifier une fiche de connexion. Les outils électriques avec mise à la terre ne doivent jamais être utilisés avec un adaptateur de connexion. L'utilisation de fiches de connexion non modifiées dans des prises compatibles permet de réduire les risques d'électrocution.</p> | <p>Sähköturvallisuus</p> <p>● Sähkötyökalun pistokkeen on oltava pistorasiaan sopiva. Älä koskaan muunna pistoketta millään tavalla. Älä käytä adaptereita maadoitettujen sähkötyökalujen kanssa. Muuntelemattomat pistokkeet ja niille tarkoitetut pistorasiat vähentävät sähköiskun vaaraa.</p> | <p>Elektrisk sikkerhet</p> <p>● Støpselet til elektroverktøy må samsvare med stikkontakten. Pluggen må aldri modifieres på noen måte. Bruk aldri pluggadaptere med jordete elektroverktøy. Umodifiserte støpsler og samsvarende stikkontakter vil redusere faren for elektrisk støt.</p> |
| <p>● Évitez tout contact corporel avec des surfaces mises à la terre, ce qui comprend notamment les tuyaux, les radiateurs, les cuisinières et les réfrigérateurs. Si votre corps est mis à la terre, vous courrez de plus grands risques d'électrocution.</p> | <p>● Vältä kehoosketusta maadoitettuihin esineisiin, kuten putkiin, lämpöpattereihin, liesiin ja jääkaappeihin. Sähköiskun vaara on suurempi, jos kehosi on maadoitettu.</p> | <p>● Unngå kroppskontakt med metalloverflater på jordete eller jordforbundne elementer som vannrør, radiatorer, komfyrer og kjøleskap. Faren for elektrisk støt øker hvis kroppen din har kontakt til jord eller med en jordet installasjon.</p> |
| <p>● N'exposez jamais un outil électrique à de la pluie ou à des conditions humides. Toute infiltration d'eau dans un outil électrique augmente les risques d'électrocution.</p> | <p>● Älä altista sähkötyökaluja sateelle tai kosteudelle. Sähkötyökaluun pääsevä vesi lisää sähköiskun vaaraa.</p> | <p>● Ikke utsett elektroverktøy for regn eller fuktighet. Vanninntrenging i et elektroverktøy vil øke faren for elektrisk støt.</p> |

| Français | Suomi | Norwegian | Svenska |
|--|--|---|---|
| <p>● Faites attention au cordon électrique. N'utilisez jamais le cordon d'un outil électrique pour le transporter, pour le tirer vers vous ou pour le débrancher. Maintenez le cordon électrique à l'abri des sources de chaleur, de l'huile, des rebords coupants et des pièces mobiles. Les cordons endommagés ou emmêlés augmentent les risques d'électrocution.</p> | <p>● Älä käsittely vääriin virtajohtoa. Älä koskaan roikota tai laahaa sähkötyökalua virtajohtosta tai irrota pistotekettä johdosta vetämällä. Pidä johto etäällä kuumuudesta, öljystä, terävistä särmistä ja liikkuvista osista. Vaurioituneet tai sotkeutuneet virtajohtot lisäävät sähköiskun vaaraa.</p> | <p>● Ikke utsett strømledningen for ekstreme påkjenninger. Bruk aldri strømledningen til å bære, trekke eller plugge ut elektroverktøyet. Beskytt strømledningen mot varme, olje, skarpe kanter og bevegelige deler. Skadde eller krøllede strømledninger vil øke faren for elektrisk støt.</p> | <p>● Missbruka inte sladden. Använd aldrig sladden för att bära verktygen eller för att dra kontakten ur ett uttag. Håll sladden borta från värme, olja, vassa kanter eller hoplriga delar. Skadade eller hoptrasslade sladdar ökar risken för elstöt.</p> |
| <p>● Si vous utilisez un outil électrique à l'extérieur, utilisez une rallonge électrique conçue pour un usage à l'extérieur. L'utilisation d'une rallonge ou d'un cordon conçu pour l'extérieur réduit les risques d'électrocution.</p> | <p>● Käyttäessäsi sähkötyökalua ulkona, käytä ulkokäyttöön tarkoitettua jatkojohtoa. Ulkokäyttöön tarkoitettun johdon käyttäminen pienentää sähköiskun riskiä.</p> | <p>● Når du bruker et elektroverktøy utendørs, må du bruke en forlengelsesledning som egner seg for utendørs bruk. Bruk av en forlengelsesledning som egner seg for utendørs bruk, vil redusere faren for elektrisk støt.</p> | <p>● När du hanterar ett elverktyg utomhus, använd en förlängningsledning som är lämplig för utomhusbruk. Användandet av en sladd som är lämplig för utomhusbruk minskar risken för elstöt.</p> |
| <p>● Si l'utilisation d'un outil électrique dans une zone humide ne peut pas être évitée, utiliser une alimentation protégée à courant résiduel (RCD). L'utilisation d'un circuit RCD réduit les risques de commotion électrique.</p> | <p>● Jos sähkötoimisen työkalun käyttö kosteissa olosuhteissa on välttämätöntä, käytä vikavirtasuojakytkimellä varustettua verkkovirtasyötettä. Vikavirtasuojaimen käyttö vähentää sähköiskun vaaraa.</p> | <p>● Hvis det er unngåelig å bruke elektroverktøyet på et fuktig sted, bruk en jordfeilbryter. Bruk av en jordfeilbryter reduserer risikoen for elektrisk støt.</p> | <p>● Om du inte kan undvika att hantera ett elverktyg i en fuktig lokal, använd en spänningsskälla med en jordfelsbrytare (RCD). Risken för elstöt minskas om man använder en jordfelsbrytare (RCD).</p> |
| <p>Securite personnelle</p> <p>● Lorsque vous utilisez un outil électrique, demeurez vigilant, faites attention à ce que vous faites et utilisez votre bon sens. Vous ne devez pas utiliser un outil électrique lorsque vous êtes fatigué, de même que lorsque vous êtes sous l'influence d'une drogue, d'alcool ou d'un médicament. Lorsque vous utilisez un outil électrique, le moindre petit moment d'inattention peut causer une blessure grave.</p> | <p>Henkilökohtainen turvallisuus</p> <p>● Ole valppaana, katso mitä olet tekemässä ja käytä tervettä järkeä käyttäessäsi sähkötyökalua. Älä käytä sähkötyökalua ollessasi väsynyt tai huumeiden, alkoholin taikka lääkkeiden vaikutuksen alaisena. Hetkenkin tarkkaamattomuus sähkötyökalua käytettäessä voi johtaa vakaviin vammoihin.</p> | <p>Personlig sikkerhet</p> <p>● Vær oppmerksom, følg med på hva du gjør, og bruk sunt vett når du betjener et elektroverktøy. Bruk aldri et elektroverktøy mens du er trett eller påvirket av stimuli, alkohol eller bevissthetsnedsettende medisiner. Et lite øyeblikks uoppmerksomhet mens du betjener et elektroverktøy kan resultere i alvorlig personskade.</p> | <p>Personlig sakerhet</p> <p>● Håll dig vaken, se upp med vad du gör, och använd sunt förnuft när du hanterar ett elverktyg. Använd inte ett elverktyg när du är trött eller påverkas av droger, alkohol eller mediciner. Ett ögonblicks ouppmärksamhet vid hanteringen av elverktyg kan leda till allvarliga personskador.</p> |
| <p>● Utiliser une tenue de protection individuelle. Toujours porter une protection oculaire. Un équipement de protection tel que masque contre les poussières, chaussures de sécurité antiglisse, casque dur ou protection auditive, utilisé en fonction des conditions de la tâche, réduira le risque de blessures corporelles.</p> | <p>● Käytä henkilökohtaisia suojavarusteita. Käytä aina silmäsuojainta. Turvavarusteiden kuten hengityssuojaimen, luistamattomien työjalkineiden, kypärän ja kuulosuojainten käyttö työskentelyolosuhteiden niin edellyttäessä vähentää tapaturmia.</p> | <p>● Bruk av verneutstyr. Bruk alltid vernebriller. Beskyttende utstyr som en støvmaske, vernesko som ikke glir, hjelm eller hørselsvern brukt under de rette betingelser vil redusere personskader.</p> | <p>● Använd personlig skyddsutrustning. Använd alltid skyddsglasögon. Skyddsutrustning såsom dammfilterskydd, halksäkra skyddsskor, skyddshjälm, eller örnskydd som används för passande förhållanden bidrar till att minska personskador.</p> |
| <p>● Éviter un démarrage intempestif. S'assurer que l'interrupteur est en position d'arrêt avant de brancher l'outil sur le secteur ou de y mettre une batterie, ou de le ramasser ou de le transporter. Le transport d'outils électrique en gardant un doigt sur la gâchette d'interrupteur, ou alimenter des outils qui sont en position de marche, invite aux accidents.</p> | <p>● Vältä tahattomat käynnistykset. Varmista, että työkalun virtakytkin on pois-asennossa ennen sen siirtoa ja yhdistämistä verkkovirtaan ja/tai akkuun. Sähkötoimisten työkalujen siirto sormea liipaisimella pitäen sekä niiden yhdistäminen teholähteeseen virtakytkimen ollessa päällä ovat varma tapa aiheuttaa onnettomuuksia.</p> | <p>● Unngå utilsiktet oppstart. Sikre deg at bryteren er i AV posisjon før du kobler til strømkilde og/eller batteripakke, løfter opp eller bærer verktøyet. Å bære elektroverktøyet med fingeren på avtrykkeren, eller strømforsyne elektroverktøyet som har bryteren på er en risiko for ulykker.</p> | <p>● Uförhindra oavsiktliga uppstarter. Se till att brytaren är i AV-läget innan du ansluter kraftkällan och/eller batteripaketet eller tar upp verktyget och bär det omkring med dig. Du inbjuder till olyckor om du bär elverktyg omkring med dig med fingret på brytaren eller sätter verktyg under spänning där brytaren är i PÅ-läget.</p> |
| <p>● Avant de mettre un outil électrique en marche, enlevez les clés de réglage se trouvant sur l'outil. Si une clé est laissée sur une pièce rotative d'un outil électrique, elle peut causer des blessures.</p> | <p>● Poista asetus- ja kiinnitysavaimet ennen kuin käynnistät sähkötyökalun. Työkalun pyörivään osaan jätetty avain voi johtaa vammoihin.</p> | <p>● Fjern eventuelle justeringsnøkler eller verktøy før du slår elektroverktøyet på. Justeringsverktøy som sitter igjen i en roterende del av elektroverktøyet kan forårsake personskader.</p> | <p>● Ta bort ställkilar eller –nycklar innan verktyget sätts på. En nyckel eller en kil som lämnas fastsatt på en roterande verktygsdel kan vålla personskada.</p> |

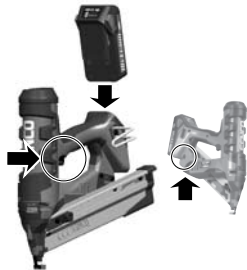
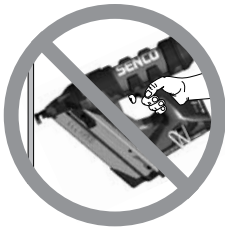

| Français | Suomi | Norwegian |
|--|---|---|
| <ul style="list-style-type: none"> ● Ne vous élevez pas pour atteindre un site de travail éloigné. Conservez toujours vos pieds au sol et votre équilibre. Vous aurez ainsi un meilleur contrôle de l'outil en cas de situation imprévue. | <ul style="list-style-type: none"> ● Älä kurkottele. Huolehdi aina tukevasta jalansijasta ja tasapainosta. Näin hallitset työkalun paremmin odottamattomissa tilanteissa. | <ul style="list-style-type: none"> ● Ikke strekk deg for langt. Sørg for skikkelig fotfeste, underlag og balanse til alle tider. Dette gir deg bedre kontroll over elektroverktøyet dersom en uventet situasjon skulle oppstå. |
| <ul style="list-style-type: none"> ● Habillez-vous correctement. Ne portez pas de bijou ou de vêtement ample. Gardez vos cheveux, vos vêtements et vos gants loin des pièces mobiles. Les vêtements amples, les bijoux et les cheveux longs peuvent se coincer dans les pièces mobiles. | <ul style="list-style-type: none"> ● Pukeudu oikein. Älä käytä löysiä vaatteita tai koruja. Pidä hiukset, vaatteet ja käsinet etäällä liikkuvista osista. Löysät vaatteet, korut tai pitkät tukka saattavat tarttua liikkuviin osiin. | <ul style="list-style-type: none"> ● Kle deg passende. Bruk ikke løst hengende klær eller smykker. Pass især på å holde hår, klær og hansker unna alle bevegelige deler. Løst hengende klær, smykker eller langt hår kan sette seg fast i bevegelige deler. |
| <ul style="list-style-type: none"> ● Si des dispositifs sont fournis pour le branchement d'une extraction et collecte de poussière, s'assurer qu'ils sont branchés et correctement utilisés. L'utilisation d'une collecte des poussières peut réduire les risques en relation avec la poussière. | <ul style="list-style-type: none"> ● Jos saatavilla on pölyn keräykseen ja poistoon tarkoitettuja laitteita, varmista, että niitä käytetään asianmukaisesti. Pölynkeräys vähentää siitä aiheutuvia vaaroja. | <ul style="list-style-type: none"> ● Hvis verktøyet leveres med enheter for støvoppsuging eller oppsamling, vær sikker på at disse er skikkelig koblet til og brukt på riktig måte. Bruk av støvoppsamling kan redusere støvrelatererte risikoer. |
| <p>Utilisation et entretien des outils électriques</p> <ul style="list-style-type: none"> ● Ne forcez jamais sur un outil électrique. Utilisez toujours un outil adapté au travail devant être exécuté. Lorsque vous utilisez un outil approprié à la vitesse prévue par son fabricant, votre travail sera mieux fait et avec une sécurité optimale. | <p>Sahkotyökalujen käyttö ja hoito</p> <ul style="list-style-type: none"> ● Älä pakota sähkötyökalua. Käytä työn edellyttämää oikeaa sähkötyökalua. Oikea työkalu tekee työn paremmin ja turvallisemmin sillä nopeudella kuin mihin se on suunniteltu. | <p>Bruk og pleie av elektroverktøyet</p> <ul style="list-style-type: none"> ● Ikke bruk makt på elektroverktøyet. Bruk riktig elektroverktøy for det aktuelle formålet. Det riktige elektroverktøyet vil gjøre jobben bedre og sikrere i en takt som det er designet for. |
| <ul style="list-style-type: none"> ● N'utilisez pas un outil électrique dont l'interrupteur est défectueux. Tout appareil ne pouvant être arrêté avec son interrupteur est dangereux et doit être réparé. | <ul style="list-style-type: none"> ● Älä käyttää työkalua, jos se ei käynnisty tai sammuu kytkimestä. Jos työkalua ei voi hallita kytkimestä, on se vaarallinen ja se on korjattava. | <ul style="list-style-type: none"> ● Ikke bruk elektroverktøyet dersom det ikke kan slås av og på med bryteren. Alt elektroverktøy som ikke kan kontrolleres med bryteren, er farlig, og må repareres før bruk. |
| <ul style="list-style-type: none"> ● Débrancher la fiche d'alimentation de la prise secteur et/ou sortir la batterie de l'outil électrique avant de procéder à tout réglage, changement d'accessoires ou entreposage. De telles mesures préventives réduisent le risque d'un démarrage accidentel de l'outil électrique. | <ul style="list-style-type: none"> ● Irroita työkalu verkkovirrasta ja/tai poista akku ennen säätöjen tekoa, lisävarusteiden vaihtoa tai työkalun säilytystä. Tämän kaltaiset ennaltaehkäisevät turvatoimet vähentävät virhekäynnistyksen vaaraa. | <ul style="list-style-type: none"> ● Koble kontakten fra strømkilden og/eller batteripakken før du gjør noen endringer, skifter tilbehør eller pakker vekk elektroverktøyet. Slike sikkerhetstiltak reduserer risikoen for å starte elektroverktøyet utilsiktet. |
| <ul style="list-style-type: none"> ● Entre les utilisations d'un outil électrique, gardez-le hors de portée des enfants et de toute personne ne sachant le manipuler, afin d'éviter toute utilisation non autorisée. Un outil électrique laissé entre les mains d'un utilisateur sans formation peut être très dangereux. | <ul style="list-style-type: none"> ● Säilytä työkalut, joita ei juuri käytetä, pois lasten ulottuvilta. Älä anna sellaisten henkilöiden käyttää sähkötyökaluja, jotka eivät ole perehtyneet niiden käyttöön tai näihin ohjeisiin. Sähkötyökalut ovat vaarallisia niiden käyttöä osaamattomien käsissä. | <ul style="list-style-type: none"> ● Sørg for at verktøyet oppbevares utenfor barns rekkevidde, og pass på at personer som ikke er kjent med verktøyet eller med disse anvisningene ikke får betjene elektroverktøyet. Elektroverktøy er farlige i hendene til ukyndige brukere. |

| Français | Suomi | Norwegian | Svenska |
|--|--|--|---|
| <p>● Les outils électriques doivent être bien entretenus. Vérifiez si des pièces mobiles sont mal alignées ou coincées, si des composants sont endommagés et si d'autres problèmes peuvent nuire au fonctionnement de l'outil. Si vous découvrez une anomalie, faites réparer l'outil avant de l'utiliser. Plusieurs accidents sont causés par des outils électriques mal entretenus.</p> | <p>● Huolla sähkötyökalut. Tarkista, ettei liikkuvissa osissa ole linjausvirheitä tai juuttumaa, ettei osia ole murtunut tai ettei ole muita vikoja, jotka saattavat vaikuttaa sähkötyökalujen toimintaan. Korjauta vaurioitunut sähkötyökalu ennen käyttöä. Monet onnettomuudet johtuva huonosti huolletuista sähkötyökaluista.</p> | <p>● Hold elektroverktøyet ved like. Kontroller verktøyet med hensyn til feil innretting eller fastkjøring av bevegelige deler, brudd eller skade på deler, eller andre tilstander som kan påvirke betjeningen av elektroverktøyet. Hvis skader konstateres, må elektroverktøyet repareres før bruk. Utilstrekkelig vedlikehold av elektroverktøy kan bli årsak til mange slags ulykker.</p> | <p>● Underhåll elverktøgen. Kolla för att se om rörliga detaljer ligger ur linje eller kärvar sig, om det finns brutna detaljer, eller om det finns något annat tillstånd som kan påverka verktygets drift. Om verktyget är skadat, se till att det repareras innan det används. Många olyckor sker till följd av dåligt underhållna verktyg.</p> |
| <p>● Les outils coupants doivent être tenus affilés et propres. Les outils coupants bien entretenus, avec des tranchants régulièrement affilés, sont moins susceptibles de se coincer et sont plus faciles à contrôler.</p> | <p>● Pidä leikkaavat työkalut terävinä ja puhtaina. Hyvin hoidetut leikkaavat työkalut, joiden leikkuusärmät ovat terävät, eivät jumiuudu niin herkästi ja ovat helpompia käsitellä.</p> | <p>● Hold skjæreverktøy skarpe og rene. Godt vedlikeholdte kutte- og skjæreverktøy med skarpe skjærekanter er mindre utsatt for fastkjøring og lettere å kontrollere.</p> | <p>● Håll skärverktygen skarpslipade och rena. Ordentligt underhållna skärverktyg med skarpslipade skärkanter är mindre benägna att kärva sig och är lättare att styra.</p> |
| <p>● Utiliser l'outil électrique, ses accessoires et embouts ou forets, etc. en suivant ces instructions, en tenant compte des conditions de travail et du type de tâche à réaliser. L'utilisation de l'outil électrique pour des opérations différentes de celles pour lesquelles il a été conçu peut amener une situation dangereuse.</p> | <p>● Käytä sähkötoimista työkaluasi, sen lisävarusteita, teriä, jne. näiden ohjeiden mukaisesti ja ottaen huomioon sekä työtehtävän laadun että työskentelyalueesi vaatimukset. Sähkötoimisen työkalun käyttö sen tarkoitusta vastamattomalla tavalla saattaa aiheuttaa vaaratilanteen.</p> | <p>● Bruk elektroverktøyet, tilbehør og verktøyets deler osv. i samsvar med disse instruksjonene, tatt i betraktning med arbeidsforhold og arbeidet som skal utføres. Bruk av elektroverktøyet for andre operasjoner enn det som er tilsiktet kan være farlig.</p> | <p>● Använd elverktøget, tillbehören samt verktygsbitsar osv. I enlighet med dessa instruktioner och ta hänsyn till arbetsförhållandena och det arbete som skall utföras. Om du använder elverktøget för operationer som skiljer sig från de avsedda kan detta leda till en riskfylld situation.</p> |
| <p>Utilisation et entretien d'un outil dote d'une batterie</p> | <p>Akkukayttoisen työkalun käyttö ja hoito</p> | <p>Bruk og pleie av batteriverktoy</p> | <p>Hantering och skotsel av batteridrivna verktyg</p> |
| <p>● La batterie ne peut être rechargée qu'avec le chargeur spécifié par le fabricant. Un chargeur conçu pour un type de batterie peut causer un incendie s'il est utilisé avec une autre batterie.</p> | <p>● Lataa akkuja vain valmistajan määrittelemällä laturilla. Tietyn tyyppiselle akulle sopiva laturi voi aiheuttaa palovaaran, kun sitä käytetään toisen tyyppiselle akulle</p> | <p>● Bruk bare batteriladeren som er spesifisert av produsenten. En batterilader som er velegnet for en type batteripakke, kan utgjøre en brannrisiko dersom den brukes med en annen type batteripakke.</p> | <p>● Ladda endast upp med den av tillverkaren specificerad batteriladdare. En laddare som passar en typ av batteriförpackning kan eventuellt utgöra en brandrisk när den används med en annan batteriförpackning.</p> |
| <p>● Un outil électrique ne doit être utilisé qu'avec une batterie spécialement conçue pour l'outil. L'utilisation d'une autre batterie peut causer un incendie ou des blessures.</p> | <p>● Käytä sähkötyökalussa vain sille erityisesti määrättyjä akkuja. Minkä tahansa muiden akkujen käyttö voi vammautumisen tai tulipalon vaaran.</p> | <p>● Bruk batteriverktoy bare sammen med de spesifikke batteripakkene som er beregnet for dem. Bruk av andre batteripakker kan medføre fare for personskade og brann.</p> | <p>● Använd elverktøget tillsammans med speciellt avsedda batteriförpackningar. Användningen av andra batteriförpackningar kan eventuellt utgöra en skade- eller brandrisk.</p> |
| <p>● Lorsqu'une batterie n'est pas utilisée, conservez-la à distance de tout autre objet métallique, ce qui comprend notamment les trombones à papier, les pièces de monnaie, les clés, les clous, les vis et tout autre petit objet métallique pouvant établir une connexion accidentelle entre les bornes de la batterie. Une connexion entre les bornes d'une batterie peut causer des brûlures ou un incendie.</p> | <p>● Kun akku ei ole käytössä, pidä se loitolla muista metalliesineistä, kuten paperiliittimistä, kolikoista, avaimista, nauloista, ruuveista tai muista metalliesineistä, jotka voivat yhdistää akun navat toisiinsa. Akun napojen oikosulku voi aiheuttaa palovammoja tai tulipalon.</p> | <p>● Når batteripakken ikke er i bruk, må den holdes unna andre metallgjenstander som binders, mynter, nøkler, skruer eller andre ting som kan skape kontakt mellom batteriterminalene. Kortslutning av batteriterminaler kan føre til forbrenning eller brann.</p> | <p>● När en batteriförpackning inte används, se till att den inte kommer i kontakt med andra metallobjekt såsom gem, mynt, nycklar, spikar, skruvar eller andra små metalliska föremål som skulle kunna göra en koppling från en pol till en annan. En kortslutning av batteripolerna kan eventuellt medföra brännskada eller en brand.</p> |
| <p>● Lorsqu'une batterie est soumise à des conditions abusives, il est possible qu'elle projette un liquide qui ne doit pas être touché. En cas de contact accidentel, rincez avec de l'eau. Si le liquide entre en contact avec les yeux, demandez immédiatement une assistance médicale. Le liquide éjecté de la batterie peut causer des irritations et des brûlures.</p> | <p>● Vältä kosketusta, jos väärissä käyttöolosuhteissa nestettä purkautuu akusta. Jos kosketus vahingossa syntyy, huuhtelee vedellä. Jos nestettä pääsee silmiin, hakeudu lisäksi lääkärille. Akusta purkautunut neste voi aiheuttaa ärtymystä tai palovammoja.</p> | <p>● Under ekstreme påkjenninger kan væske lekke ut fra batteriet; unngå kontakt med væsken. Skulle kontakt inntreffe ved et uhell, skylld da med rikelige mengder vann. Hvis du får batterivæske i øynene, må du i tillegg oppsøke lege. Væske som leker ut av batteriet, kan forårsake irrasjoner eller forbrenninger.</p> | <p>● I fall batteriet missbrukas, kan en vätska kastas ur batteriet. Undvik kontakt. Om kontakt sker oavsiktligt, spola med vatten. Om vätskan träffar ögat, uppsök även läkarvård. En vätska som kastas ur ett batteri kan eventuellt orsaka irritation eller brännskador.</p> |

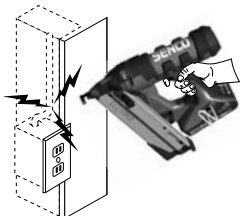
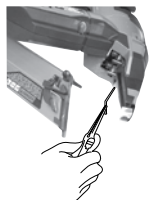
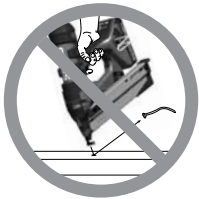

| Français | Suomi | Norwegian |
|---|--|---|
| <p>Reparations</p> <ul style="list-style-type: none"> ● Faites réparer votre outil électrique uniquement par un réparateur qualifié utilisant seulement des pièces de rechange identiques. Vous préserverez ainsi la sécurité d'origine de l'outil électrique. | <p>Huolto</p> <ul style="list-style-type: none"> ● Anna ammattitaitoisen henkilöstön huolta sähkötyökalusi vain alkuperäisiä täysin vastaavia vaihto-osia käyttäen. Tällä varmistetaan, että sähkötyökalun käyttöturvallisuus säilyy. | <p>Service og vedlikehold</p> <ul style="list-style-type: none"> ● La service og vedlikehold foretas av en kvalifisert reparatør som bruker identiske, originale reservedeler. Dette vil sørge for at sikkerheten til verktøyet blir bevart. |
| <p>Instructions de securite pour cloueses</p> | <p>Turvallisuusohjeita niittipistoolien käyttöön</p> | <p>Sikkerhetsregler for krampeverktøy</p> |
| <p>Mises en garde de securite concernant la cloueuse</p> <ul style="list-style-type: none"> ● Toujours estimer que l'outil contient encore des agrafes. Une manipulation sans précautions de la cloueuse peut entraîner l'envoi intempestif d'agrafes pouvant causer des blessures corporelles. | <p>Niittipistoolien turvavaroitukset</p> <ul style="list-style-type: none"> ● Älä milloinkaan oletä työkalun olevan tyhjä. Niittipistoolin huolimaton käsittely saattaa aiheuttaa tapaturmia tahattomien laukaisujen myötä. | <p>Sikkerhetsadvarsier for krampeverktøy</p> <ul style="list-style-type: none"> ● Gå alltid ut i fra at verktøyet inneholder stifter. Uforsiktig håndtering av krampeverktøyet kan føre til utilsiktet stifting og personlig skade. |
| <ul style="list-style-type: none"> ● Ne jamais pointer l'outil vers vous-même ou une autre personne à proximité. Un déclenchement inattendu peut envoyer une agrafe et causer des blessures corporelles. | <ul style="list-style-type: none"> ● Älä tähtää niittipistoolilla itseäsi tai muita lähistöllä olevia henkilöitä. Odottamaton laukaisu ampuu niitin ja aiheuttaa tapaturman. | <ul style="list-style-type: none"> ● Ikke rett verktøyet mot deg selv eller noen i nærheten. Utilsiktet avtrekking vil skyte ut en stift og kan føre til skade. |
| <ul style="list-style-type: none"> ● Ne pas actionner l'outil tant qu'il n'est pas placé fermement contre la pièce à travailler. Si l'outil n'est pas en contact avec la pièce à travailler, l'agrafe envoyée peut dévier de votre cible. | <ul style="list-style-type: none"> ● Älä aktivoi työkalua ellei se ole tukevasti työstöpintaan painettuna. Jos niittipistooli ei ole painettuna työpintaan, ammuttu niitti saattaa kimmota osu-ma-kohteesta. | <ul style="list-style-type: none"> ● Ikke aktiver verktøyet om det ikke et presset mot arbeidsflaten. Hvis verktøyet ikke er presset mot arbeidsflaten kan stiften gå en annen retning enn det som er tilsiktet. |
| <ul style="list-style-type: none"> ● Débrancher l'outil de la prise secteur si il y a un bourrage des agrafes dans l'outil. Pendant le déblocage du bourrage d'agrafes, la cloueuse peut être accidentellement activée si elle est restée alimentée électriquement. | <ul style="list-style-type: none"> ● Irroita työkalu teho-lähtees-tä niittijumituntuman sattuessa. Jumiutuneen niitin poisto virran ollessa kytkettynä saattaisi aiheuttaa vahingonlaukauksen. | <ul style="list-style-type: none"> ● Koble verktøyet fra strømforsyningen når en stift sitter fast i verktøyet. Når du fjerner en stift som sitter fast, kan krampeverktøyet bli aktivert ved et uhell om det er koblet til. |
| <ul style="list-style-type: none"> ● Faire attention pour enlever une agrafe bloquée. Le mécanisme peut être resté comprimé et l'agrafe peut être violemment évacuée durant la tentative de déblocage. | <ul style="list-style-type: none"> ● Ole varovainen poistaessasi jumitunutta niittiä. Laukaisumekanismi saattaa olla viritettynä ja ponnauttaa niitin pistoolista tukkeuman poiston aikana. | <ul style="list-style-type: none"> ● Vis forsiktighet når du fjerner en stift som sitter fast. Mekanismen kan være under press, og stiften kan bli skutt ut med kraft mens du prøver å frigjøre den. |
| <ul style="list-style-type: none"> ● Ne pas utiliser cette cloueuse pour fixer des câbles électriques. L'outil n'est pas conçu pour installer des câbles électriques, il peut endommager leur isolation d'où risque de commotion électrique ou de départ d'incendie. | <ul style="list-style-type: none"> ● Älä käytä tätä niittipistoolia sähköjohtojen kiinnittämiseen. Sitä ei ole suunniteltu käytettäväksi kaa-pelien asentamiseen. Asiaton käyttö saattaa vahingoittaa johtimien eristystä ja aiheuttaa sähköisku- tai tulipalovaaran. | <ul style="list-style-type: none"> ● Ikke bruk dette krampeverktøyet for å feste elektriske ledninger. Det er ikke laget for elektrisk kabelinstallasjon, og kan skade isoleringen til de elektriske ledningene. Det kan føre til elektrisk sjokk eller brannfare. |

| Français | Suomi | Norwegian | Svenska |
|---|--|---|---|
| <ul style="list-style-type: none"> ● Une batterie en court-circuit peut provoquer un fort débit de courant, une surchauffe, un risque de combustion et même une panne. (1) Ne touchez pas les bornes avec un conducteur métallique. (2) Évitez de ranger la batterie dans un récipient contenant d'autres objets métalliques comme des clous, des pièces de monnaie, etc... (3) Protégez la batterie de l'eau et de la pluie. | <ul style="list-style-type: none"> ● Akun oikosulku saattaa aiheut-taa ylivirran, laitteen ylikuumentemisen, palovam-moja ja jopa laiteaurion. (1) Älä kosketa akun kontakteja sähköä johtavalla materiaalilla. (2) Älä säilytä irrallista akkua yhdessä metalli-esineiden kuten naulojen, kolikoiden tms. kanssa. (3) Pidä akku vedeltä ja sateelta suojassa. | <ul style="list-style-type: none"> ● Et kortsluttet batteri kan forårsake sterk strøm, overheting mulige brannskader og t.o.m sammenbrudd. (1) Hold alle ledende materialer unna polklemmene. (2) Unngå å lagre batteri-kassetten i beholdere sammen med andre metallgjenstander som spikere, mynter, osv. (3) Ikke eksponer batteri-kassetten for vann eller regn. | <ul style="list-style-type: none"> ● En kortslutning kan ge opphov till ett stort strömflöde, överhet-ning, möjliga brännskador samt även avbrott. (1) Vidrör inte polerna med ett ledande material. (2) Undvik att förvara batterikas-setten i en behållare tillsam-mans med andra metalliska föremål såsom spik, mynt mm. (3) Utsätt inte batterikassetten för vatten eller regn. |
| <ul style="list-style-type: none"> ● Des recharges consécutives peuvent provoquer des surchauffes. Si vous devez recharger plusieurs batteries consécutivement, laissez le chargeur refroidir au moins 15 minutes après chaque recharge. | <ul style="list-style-type: none"> ● Toistuva lataus saattaa aiheut-taa akun ylikuumentemisen. Jos akun uusi lataus heti edel-lisen jälkeen on tarpeen, anna sen jääh-tyä noin 15 minuuttia ennen toista lataus-kertaa. | <ul style="list-style-type: none"> ● Lading mange ganger etter hverandre kan forårsake overheting. Hvis dumå lade batterier flere ganger etter hverandre, vent ca. 15 minutter inntil laderen kjøler seg ned. | <ul style="list-style-type: none"> ● Eventuellt kan flera laddningar i rad orsaka överhettning. Om du måste ladda batterier efter varandra, vänta ca 15 minuter för att laddaren skall svalna. |

Consignes de Sécurité • Turvavaroitukset • Sakerhets Foreskrifter

| Français | Suomi | Norwegian |
|---|--|--|
| <p>Fusion Consignes de Sécurité Supplémentaires</p> | <p>Fusion Lisaa Turvavojheita</p> | <p>Fusion Ytterligere Sikkerhetsinstruksjoner</p> |
| <p>● Utiliser une tenue de protection individuelle. Toujours porter une protection oculaire. Un équipement de protection tel que masque contre les poussières, chaussures de sécurité antilisse, casque dur ou protection auditive, utilisé en fonction des conditions de la tâche, réduira le risque de blessures corporelles.</p> | <p>● Käytä henkilökohtaisia suojavarusteita. Käytä aina silmäsuojainta. Turvavarusteiden kuten hengityssuojaimen, luistamattomien työjalkineiden, kypärän ja kuulosuojainten käyttö työskentelyolosuhteiden niin edellyttäessä vähentää tapaturmia.</p> | <p>● Bruk av verneutstyr. Bruk alltid vernebriller. Beskyttende utstyr som en støvmaske, vernesko som ikke gli, hjelm eller hørselsvern brukt under de rette betingelser vil redusere personskader.</p> |
| <p>DANGER: L'outil Fusion est chargé avec de l'air comprimé à l'usine dans une chambre étanche. N'essayez PAS d'ouvrir cette chambre à air à l'intérieur du carter de l'outil. L'ensemble d'entraînement contient des pièces non dépannables. Les principaux composants comme ensemble piston/entraînement, boîte d'engrenage, arrêt de piston et corps de guidage font tous partie de l'ensemble d'entraînement. Du traficage au niveau de cet ensemble peut amener le déclenchement de l'entraînement. Toute réparation ou intervention nécessitant d'accéder à la chambre de pression doit être menée par un revendeur Senco ou un centre de réparation agréés.</p> | <p>VAARA: Fusion-naulaimen sisällä on paineistettu kammiio. ÄLÄ yritä avata painekammiota. Iskuriyksikön sisällä ei ole käytäjän huollettavissa olevia osia. Naulaimen pääosat, kuten mäntä/iskuri, vaihteisto, männänrajoitin ja ohjainrunko ovat kaikki osa iskuriyksikköä. Yritys huoltaa iskuriyksikköä voi aiheuttaa sen laukeamisen. Kaikki painekammioon liittyvät huolto-toimet ja varaosien-nukset täytyy jättää Senco-valtuutetun jälleenmyyjän tai huoltokeskuksen tehtäviksi.</p> | <p>FARE: Fusion-verktøyet er ladet med komprimert luft i et fabrikkforseglet kammer. IKKE forsøk å åpne luftkammeret som befinner seg på innsiden av verktøykassen. Drivverket inneholder ingen driftsdyktige deler. Viktige komponenter som f.eks. stempel/ drivverk, girkasse, anslagsstift og føringen er bestanddeler av drivverket. Overlagt tukling med drivverket kan føre til at drivhjulet løses ut. All reparasjon og oppgradering som forutsetter tilgang til trykkammeret bør utføres av en autorisert Senco-forhandler eller -servicesenter.</p> |
| <p>Dissociez l'outil de la batterie quand : - Il va rester sans supervision ou contrôle de l'opérateur - Vous intervenez pour entretien ou réparation - Vous dégagez un blocage - Vous amenez l'outil à un nouvel emplacement</p> | <p>Poista akku laitteesta, jos: - naulain jää paikkaan, jossa et voi valvoa sitä - huolto- ja korjaustoimien ajaksi - poistaessasi tukosta - siirtyessäsi työkohteesta toiseen</p> | <p>Koble fra batteriet: - Dersom det ikke overvåkes eller kontrolleres av føreren. - Når det utføres vedlikehold eller reparasjon - Ved klarering av blokkeringer - Ved flytting av verktøyet til en ny plassering</p> |
| <p>● Avec la batterie débranchée, effectuez une inspection quotidienne pour vérifier le libre mouvement de l'élément de contact avec la pièce et de la gâchette. N'utilisez pas l'outil si ces parties sont grippées ou coincées.</p> | <p>● Tarkista työstöelementin ja liipaisimen vapaa liikkuminen päivittäin akun ollessa irrotettuna naulaimesta. Älä käytä naulainta, jos työstöelementin tai liipaisimen liikkeit ovat estyneet.</p> | <p>● Koble fra batteriet og utfør daglig inspeksjon for å forsikre fri bevegelse av kontaktelementer og utløser på arbeidsstykket. Ikke bruk verktøyet dersom kontaktelementer og utløser på arbeidsstykket sitter fast eller kleber.</p> |
| <p>● Enlevez toujours votre doigt de la gâchette quand vous n'enfoncez pas des agrafes. Ne transportez jamais l'outil avec le doigt sur ou sous la gâchette. L'outil projettera une agrafe si l'élément pour contact avec la pièce à travailler heurte quelque chose ou si la gâchette est actionnée.</p> | <p>● Pidä kädet ja muut ruumiinosat etäällä kuvassa ympärillä merkityiltä alueelta välttääksesi käytön aikaiset tapaturmat.</p> | <p>● Hold hender og andre kroppsdeler bort fra området vist i sirkelen for å unngå mulig skade under operasjonen.</p> |



Consignes de Sécurité • Turvavarotukset • Sakerhets Foreskrifter • Sikkerhedsadvarsler

| <i>Français</i> | <i>Suomi</i> | <i>Norwegian</i> | <i>Svenska</i> |
|---|---|--|--|
| <ul style="list-style-type: none"> ● Enfoncez les clous seulement dans la pièce sur laquelle vous travaillez; jamais dans de matériaux trop durs à pénétrer. | <ul style="list-style-type: none"> ● Ammu nauvoja vain työskentelypintaan; älä laukaise naulainta sen läpäisykykyä kovemmilla pinnoilla. | <ul style="list-style-type: none"> ● Skyt bare stifter inn i arbeidsflater, og aldri inn i materiale som er for til hardt å trenge gjennom. | <ul style="list-style-type: none"> ● Endast skjut in fästdonen i arbetsytan och aldrig i material som är så hårda att de inte kan penetreras. |
| <ul style="list-style-type: none"> ● N'enfoncez pas d'agrafes par-dessus d'autres agrafes ou en tenant l'outil avec une inclinaison trop prononcée, les agrafes pourraient ricocher et toucher quelqu'un. | <ul style="list-style-type: none"> ● Älä ammu nauvoja vanhojen päälle tai naulaimen kulman ollessa liian jyrkkä; naulat voivat kimmota ja aiheuttaa vammoja. | <ul style="list-style-type: none"> ● Skyt ikke stifter inn på toppen av andre stifter, eller med verktøyet med for skrå vinkel. Stiften kan rikosjettene og skade noen. | <ul style="list-style-type: none"> ● Skjut inte in fästdon ovanpå andra fästdon eller när verktøyet är i för brant en vinkel; fästdonen kan studsats tillbaka och förorsaka personskada. |
| <ul style="list-style-type: none"> ● Quand vous utilisez l'outil, prenez garde à la possibilité de son recul après qu'une agrafe soit enfoncée. Si l'élément de contact avec la pièce est involontairement laissé retoucher la surface de travail après un recul, une nouvelle agrafe sera involontairement enfoncée. C'est pourquoi laissez l'outil reculer complètement de la pièce après un clouage pour éviter cette situation. Ne repositionnez l'élément de contact avec la pièce sur la surface de travail que lorsque vous êtes prêt pour un second clouage. | <ul style="list-style-type: none"> ● Käyttäessäsi työkalua ota huomioon takaiskun mahdollisuus naulan iskeytyessä työstöpintaan. Jos työstöelementti osuu takaiskun jälkeen tahattomasti uudelleen työstöpintaan, naulain ampuu uuden naulan. Tämän välttämiseksi anna takaiskuliikkeen päättyä vapaasti, irti työstöpinnasta, jotta vältät tahattomien, naulojen ampumisen. Älä paina työstöelementtiä takaisin työpinnalle ennen kuin haluat ampua seuraavan naulan. | <ul style="list-style-type: none"> ● Når du bruker et verktøy må du være oppmerksom på muligheten for en rekyl etter at en stift er skutt inn. Hvis kontaktelelementet kontakter arbeidsoverflaten på nytt etter en rekyl, kan en utilsiktet stift bli skutt. La derfor verktøyet rekylere fullstendig etter å ha skutt en stift for å unngå dette. Skyv ikke kontaktelelementet tilbake mot arbeidsflaten før du ønsker å skyte inn neste stift. | <ul style="list-style-type: none"> ● När du använder verktøyet, bör du vara aktsam eftersom verktøyet kan rekylera efter att en ett fästdon skjuts in. Om arbetsstyckskontaktelelement oavsiktligt tillåts att åter komma in kontakt med en yta efter en rekyl, kan eventuellt ett oönskat fästdon skjutas av. Sålunda bör man låta verktøyet utföra en fullständig rekyl från arbetsytan efter att ett fästdon skjutits in för att undvika detta förhållande. Tryck inte arbetsstyckskontaktelelementet mot arbetsytan tills ett andra fästdon önskas. |
| <ul style="list-style-type: none"> ● Ne pas enfoncer les clous trop près du bord de la surface travaillée. La pièce risque de se fendre et le clou peut voler librement ou ricocher, et blesser quelqu'un. | <ul style="list-style-type: none"> ● Älä ammu nauvoja lähellä työstökappaleen reunaa. Reuna saattaa murtua, aiheuttaen naulan esteettömän lennon tai kimpoamisen, ja mahdollisen osuman käyttäjään tai sivulliseen. | <ul style="list-style-type: none"> ● Skyt ikke inn stifter nært kanten på arbeidsoverflaten. Flaten kan sprekke, og stiften kan flyge fritt eller rikosjettene, og treffe noen. | <ul style="list-style-type: none"> ● Skjut inte in fästdon nära till arbetsytans kant. Troligen kommer arbetsstycket att spricka och fästdonet kan eventuellt flyga fritt eller studsas tillbaka och vålla personskada. |
| <ul style="list-style-type: none"> ● Ne jamais utiliser une quelconque partie de l'outil (comme le chapeau ou le corps) comme un marteau. L'outil pourrait s'activer ou être endommagé, et provoquer une situation dangereuse. | <ul style="list-style-type: none"> ● Älä milloinkaan käytä työkalua tai sen osaa (päättä tai runkoa) vasarana. Työkalu saattaa aktivoitua tahattomasti tai vahingoittua, aiheuttaen vaaratilanteen. | <ul style="list-style-type: none"> ● Aldri bruk deler av verktøyet (for eksempel toppen eller hoveddelen) som hammer. Verktøyet kan aktiveres eller bli skadet, og resultere i en utrygg tilstand. | <ul style="list-style-type: none"> ● Skjut inte in fästdon nära till arbetsytans kant. Troligen kommer arbetsstycket att spricka och fästdonet kan eventuellt flyga fritt eller studsas tillbaka och vålla personskada. |
| <ul style="list-style-type: none"> ● Tenir les mains et autres parties du corps éloignée de la zone délimitée par le cercle, pour éviter tout risque d'accident pendant le travail. | <ul style="list-style-type: none"> ● Pidä kädet ja muut ruumiinosat etäällä kuvassa ympyrällä merkityltä alueelta välttääksesi käytön aikaiset tapaturmat. | <ul style="list-style-type: none"> ● Hold hender og andre kroppsdeler bort fra området vist i sirkelen for å unngå mulig skade under operasjonen. | <ul style="list-style-type: none"> ● Använd aldrig någon del av verktøyet (d.v.s. hatten eller huvudkroppen) som en hammare. Verktøyet kan aktiveras eller skadas och resultera i ett farligt tillstånd. |
| <ul style="list-style-type: none"> ● N'utilisez pas l'appareil sans l'étiquette de sécurité. Si l'étiquette est manquante, endommagée ou illisible, prendre contact avec votre représentant SENCO pour en obtenir une autre. | <ul style="list-style-type: none"> ● Älä käytä työkalua, jos siinä ei ole vaaratarraa. Jos tarra puuttuu, on vioittunut tai sitä ei voi lukea, ota yhteys SENCO:n edustajaan saadaksesi uuden tarran ilmaiseksi. | <ul style="list-style-type: none"> ● Ikke bruk verktøyet uten et Fare-merke på verktøyet. Hvis merket mangler, er ødelagt eller uleselig, bør du kontakte din SENCO-representant for å få et nytt merke gratis. | <ul style="list-style-type: none"> ● Använd inte verktøyet utan att skylten för fara finns på verktøyet. Om skylten saknas, är skadad eller oläslig, kontakta din SENCO-representant för att kostnadsfritt erhålla ny skylt. |

| Français | Suomi | Norwegian |
|---|---|--|
| <p>Utilisation de l'Outil</p> <ol style="list-style-type: none"> Lisez et assimilez les étiquettes de l'outil et son manuel. Le non-respect des mises en garde peut entraîner BLESSURES GRAVES ou même MORT. Les opérateurs et les autres personnes dans sa zone DOIVENT porter des lunettes de sécurité à écrans de protection latéraux. Gardez vos doigts À L'ÉCART de la gâchette quand vous n'enfonchez pas d'attaches pour éviter un déclenchement accidentel. Le choix de la méthode de déclenchement est important. Voyez en page 46 les options de déclenchement. Ne pontez jamais l'outil vers vous ni vers d'autres personnes dans la zone de travail. | <p>Työkalun käyttö</p> <ol style="list-style-type: none"> Perehdy käyttöohjeeseen ja naulaimessa oleviin merkintöihin. Varoitusten noudattamatta jättäminen voi aiheuttaa vakavia vammoja tai kuoleman. Käyttäjän ja muiden työkentely-alueella olevien henkilöiden TÄY-TYY käyttää umpinaisin sivuin varustettuja suojalaseja. POISTA sormet liipai-si-mel-ta heti keskeytettyäsi nau-lauk-sen. Oikean naulaustavan valinta on oleellista. Katso liipaisutapavalintoja si-vul-ta 46. Älä tähtää naulaimella itseesi tai muihin työkentelyalueella oleviin henkilöitä. | <p>Bruk av verktøyet</p> <ol style="list-style-type: none"> Les og forstå verktøyetiketter og brukerveiledning. Tilsidesettelse av advarsler kan medføre alvorlige eller livstruende skader. Maskinarbeidere og andre som oppholder seg i arbeidsområdet MÅ bruke vernebriller med sideskjold. Hold fingre UNNA utløseren når festeutsyret ikke er i bruk for å unngå utilsiktet avfiring. Valg av utløsermetode er viktig. Se side 46 for utløservalg. Aldri rett verktøyet mot deg selv eller andre som oppholder seg i arbeidsområdet. |
| <p>● Les outils ne doivent pas être modifiés sans accord écrit de leur constructeur.</p> <p>● Utilisez des valets d'établi ou tout autre moyen pour assurer un maintien correct de la pièce sur un plan stable. Maintenir la pièce à la main ou contre votre corps est instable et peut entraîner une perte de contrôle.</p> | <p>● Älä tee muutoksia naulaimen ilman valmistajan kirjallista lupaa.</p> <p>● Käytä puristimia tai muita tarjolla olevia keinoja lukitaksi työstettävän kappaleen tukevasti työkentelyalustaan. Työstettävän kappaleen pitäminen käsin tai kehoa vasten on epävaaka ja saattaa aiheuttaa hallinnan menettämisen.</p> | <p>● Verktøy skal ikke modifieres uten skriftlig tillatelse fra produsenten.</p> <p>● Bruk klemmer eller andre praktiske metoder for å sikre og støtte arbeidsstykket på en stabil plattform. Du kan miste kontrollen dersom du holder arbeidsstykket med hånda eller mot kroppen da dette ikke er stabilt.</p> |
| <p>Utilisation de la Batterie</p> <p>RÈGLES DE SÉCURITÉ CONCERNANT LE CHARGEUR ET LA BATTERIE</p> <p>● En utilisant des outils alimentés sur batterie, il faut toujours prendre des précautions de sécurité élémentaire pour réduire les risques de départ d'incendie, fuite de batterie et blessures corporelles, en particulier celles qui suivent :</p> <p>CONSERVEZ CES INSTRUCTIONS</p> <p>● Ce manuel contient d'importantes instructions de sécurité et d'utilisation concernant le chargeur de batterie Senco VB0130 (Europe), VB0132 (RU) et VB0131 (Australie).</p> <p>● Utilisez l'outil avec de des batteries approuvées Senco : VB0129. N'utilisez que des batteries spécifiques pour l'outil.</p> <p>● Avant d'utiliser tout chargeur de batterie Senco, lisez toutes les instructions et mises en garde sur (1) chargeur de batterie, (2) batterie et (3) produit utilisant la batterie.</p> | <p>Akun Kaytto</p> <p>TURVAOHJEITA LATURILLE JA AKULLE</p> <p>● Kaikkia akkukäyttöisiä laitteita käytettäessä tulee noudattaa tulipalovaaran, akkuvuotojen ja henkilövahinkojen välttämiseksi seuraavia yleisiä turvaohjeita:</p> <p>● SÄILYTÄ TÄMÄ KÄYTTÖOHJE Tämä opas sisältää tärkeitä turvallisuus- ja käyttöohjeita Senco laturille VB0130 (Eurooppa), VB0132 (Englanti) ja VB0131 (Australia).</p> <p>● Käytä vain hyväksytyjä Senco akkuja: VB0129. Käytä vain työkalullesi tarkoitettuja akkuja.</p> <p>● Tutustu kaikkiin (1) laturin, (2) akun ja (3) akkuä käyttävän työkalun sisältämiin ohjeisiin ja varoitusmerkkintöihin ennen Senco-laturin käyttöä.</p> | <p>Batteribruk</p> <p>SIKKERHETSREGLER FOR LADER & BATTERI-BEHOLDEREN</p> <p>● Ved bruk av batteridrevne verktøy, bør enkle sikkerhetsprosedyrer bli fulgt for å redusere risiko for brann, batterilekkasjer og personlig skade, inkludert de følgende:</p> <p>● TA VARE PÅ DISSE INSTRUKSJONENE</p> <p>Denne bruksanvisningen inneholder viktige sikkerhets og betjeningsinstruksjoner for Senco batterilader VB0130 (Europa), VB0132 (UK), og VB0131 (Australia).</p> <p>● Bruk med godkjente Senco batterier: VB0129. Bare bruk batterier for spesifisert verktøy.</p> <p>● Før du bruker en Senco batterilader, les alle bruksanvisninger og forsiktighetsadvarsler på (1) batterilader, (2) batteri, og (3) produktet som bruker batteriet.</p> |

Lisez le manuel d'outil
Lue käyttöohje
Les verktøymanualen
Läs erkytgshandboken
Læs værktøjets vejledning
Leggere il manuale dell'utensile
Lea el manual de la herramienta



Verres de sûreté d'usage
Käytä suojalaseja
Bruk vernebriller
Använd ögonskydd
Vær iført øjenværn
Utilizzare una protezione per gli occhi
Use protección ocular



Blessures
Henkilövahinko
Personskade
Personskada
Personskade
Lesioni personali
Lesiones personales

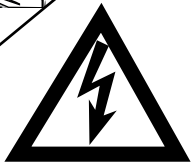
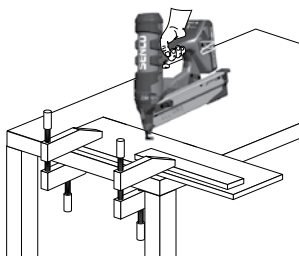



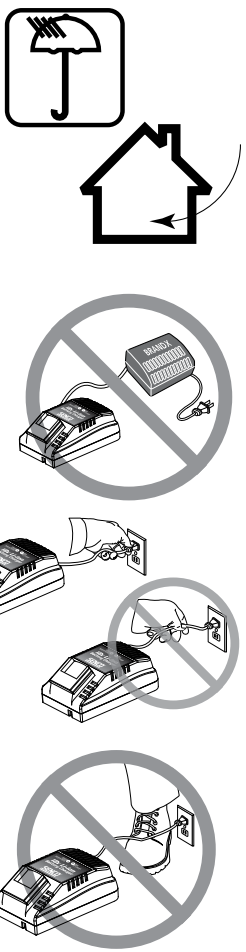



| Français | Suomi | Norwegian | Svenska |
|---|---|--|--|
| <ul style="list-style-type: none"> ● Maintenez le chargeur à l'abri de la pluie, l'eau ou la neige. ● A utiliser a l'interieur uniquement. | <ul style="list-style-type: none"> ● Pidä laturi turvassa vedeltä, sateelta ja lumelta. ● Kayta vain sisätiloissa. | <ul style="list-style-type: none"> ● Ikke utsett laderen for vann, regn eller snø. ● Bare Bruk InneDors. | <ul style="list-style-type: none"> ● Utsatt inte laddaren för Vatten, regn eller snö. ● Endast inomhusbruk. |
| <ul style="list-style-type: none"> ● L'utilisation d'un raccord non recommandé ou vendu par le fabricant du chargeur de batterie peut provoquer des risques d'incendie, d'électrocution ou blessures aux personnes. | <ul style="list-style-type: none"> ● Muiden kuin laturin valmistajan suosittelemien tai valmistamien lisävarusteiden käyttö saattaa aiheuttaa palovaaran, sähköiskun tai henkilövahingon. | <ul style="list-style-type: none"> ● Bruk av en skjøteledning som ikke er anbefalt eller solgt av batteriladerprodusenten, kan resultere i brann, elektrisk sjokk, eller personskade. | <ul style="list-style-type: none"> ● Eventuellt kan bruk av tillbehör som inte rekommenderas eller säljs av tillverkaren av batteriladdaren resultera i risk för eld, elstötar, eller personskada. |
| <ul style="list-style-type: none"> ● Lorsque vous débranchez le chargeur, ne tirez pas sur le cordon, mais débranchez en maintenant la prise afin de ne pas endommager le cordon ou la prise. | <ul style="list-style-type: none"> ● Vähentääksesi pistokkeen ja johdon vaurioitumisvaaraa, irrota laturi verkkovirrasta tarttumalla pistokkeeseen, ei johdosta vetämällä. | <ul style="list-style-type: none"> ● For å redusere risikoen for skade på den elektriske pluggen og ledningen, dra i pluggen og ikke ledningen når du skal koble fra laderen. | <ul style="list-style-type: none"> ● För att reducera skaderisken för kontakten och sladden, dra hellre i kontakten än sladden vid fränkoppling av laddaren. |
| <ul style="list-style-type: none"> ● Assurez-vous que le cordon est bien rangé pour ne pas marcher dessus, vous faire trébucher ou l'exposer à toute tension ou dommage. | <ul style="list-style-type: none"> ● Varmista, että johto ei jää paikkaan, jossa olisi vaarana sen päälle astuminen, kompastuminen tai muu vaurio tai kuormitus. | <ul style="list-style-type: none"> ● Forsikre deg om at ledningen er plassert slik at den ikke vil bli trukket på, snublet i, eller utsatt for skade eller belastninger. | <ul style="list-style-type: none"> ● Se till att sladden är placerad så att du inte trampar, snubblar på den, eller annars utsätta den för skada eller påkänningar. |
| <p>TABLEAU 1 TAILLE MINIMUM AWG RECOMMANDÉE POUR LES RALLONGES DES CHARGEURS DE BATTERIE</p> <ul style="list-style-type: none"> ● N'utilisez une rallonge que si cela est absolument indispensable. L'utilisation d'une rallonge peut provoquer des risques d'incendie ou d'électrocution. Si l'utilisation d'une rallonge est nécessaire, assurez-vous que : <ol style="list-style-type: none"> Les fiches de la prise de la rallonge sont de même nombre, même taille et même forme que celles de la prise du chargeur. Que la rallonge est correctement branchée et que ses propriétés électriques sont correctes; et Que les dimensions du câble ne sont pas inférieures à celles qui sont spécifiées dans le tableau. | <p>TAULUKKO 1 SUOSITETTU MINIMI KESKIM. KOKO AKKULATURIN JATKO-JOHDOILLE</p> <ul style="list-style-type: none"> ● Jatkojohtoa ei pidä käyttää, jollei se ole aivan välttämätöntä. Sopimattoman jatkojohdon käyttö voi aiheuttaa tulipalovaaran ja sähköiskun. Jos on käytettävä jatkojohtoa, varmista että: <ol style="list-style-type: none"> jatkojohdon nastat ovat samaa numeroa, kokoa ja muotoa kuin laturin liittimen. että jatkojohto on asianmukaisesti johdotettu ja hyvässä kunnossa ja että johdon koko on ainakin yhtä suuri kuin taulukossa määritely. | <p>TABELL 1 ANBEFALT MINIMUM AWG-STØRRELSE PÅ SKJØTELEDNINGER FOR BATTERILADERE</p> <ul style="list-style-type: none"> ● Förlängningssladd bör inte användas om inte absolut nödvändigt. Användning av oriktig förlängningssladd kan resultera i brandrisk och risk för elektrisk stöt. Om förlängningssladd måste användas, se till att: <ol style="list-style-type: none"> Stiften på förlängningssladdens kontaktstycke är lika till antal, storlek och form som kontaktstycket på laddaren. Förlängningssladden är av rätt typ och i gott elektriskt skick. Sladdens storlek är minst lika stor som den som anges i tabellen. | <p>TABELL1 REKOMMENDERAD MINSTA AWG-STORLEK FÖR FÖRLÄNGNINGSSLAD-DAR FÖR BATTERILADDARE</p> <ul style="list-style-type: none"> ● Förlängningssladd bör inte användas om inte absolut nödvändigt. Användning av oriktig förlängningssladd kan resultera i brandrisk och risk för elektrisk stöt. Om förlängningssladd måste användas, se till att: <ol style="list-style-type: none"> Stiften på förlängningssladdens kontaktstycke är lika till antal, storlek och form som kontaktstycket på laddaren. Förlängningssladden är av rätt typ och i gott elektriskt skick. Sladdens storlek är minst lika stor som den som anges i tabellen. |

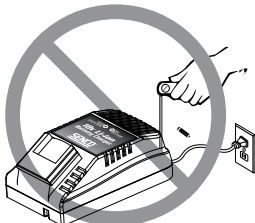
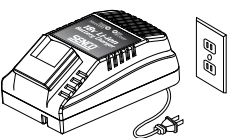
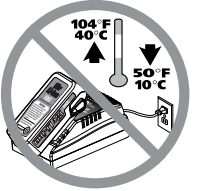

| | Dansk | Italian | Espanol | | | | | | | | | | |
|---|--|---|---|----|----|---------------------------------|----|----|----|----|--|--|--|
| | <ul style="list-style-type: none"> ● Opladeren må ikke udsættes for vand, regn eller sne. ● Ma kun bruges indendørs. | <ul style="list-style-type: none"> ● Non esporre il caricabatterie ad acqua, pioggia o neve. ● Solo per interni. | <ul style="list-style-type: none"> ● No exponga el cargador de batería al agua, la lluvia o la nieve. ● Para uso en interiores únicamente. | | | | | | | | | | |
| | <ul style="list-style-type: none"> ● Brug af tilbehør, som ikke anbefales eller sælges af batteriopladerens producent, kan resultere i risiko for brand, elektrisk stød eller personskade. | <ul style="list-style-type: none"> ● L'uso di un accessorio non raccomandato o venduto dal costruttore del caricabatterie può causare incendi, scosse elettriche o lesioni alle persone. | <ul style="list-style-type: none"> ● El uso de un accesorio no recomendado o vendido por el fabricante del cargador de batería puede provocar un riesgo de incendio, choque eléctrico o lesiones personales. | | | | | | | | | | |
| | <ul style="list-style-type: none"> ● Reducér risikoen for skade på elektrisk stik og ledning ved at trække i stikket og ikke ledningen, når opladeren frakobles. | <ul style="list-style-type: none"> ● Per ridurre il rischio di danni alla spina elettrica ed al cavo di alimentazione, quando si scollega il caricabatterie non tirarlo dal cavo di alimentazione, ma agire sulla spina. | <ul style="list-style-type: none"> ● Para reducir el riesgo de daños al enchufe y cordón eléctricos, cuando desconecte el cargador tire del enchufe y no del cordón. | | | | | | | | | | |
| | <ul style="list-style-type: none"> ● Sørg for at anbringe ledningen, så der ikke er nogen, der træder på den, falder over den, eller den på anden måde udsættes for skade eller belastning. | <ul style="list-style-type: none"> ● Verificare che il cavo di alimentazione sia posizionato in modo da evitare che venga calpestato, schiacciato o altrimenti sottoposto a danni o sollecitazioni. | <ul style="list-style-type: none"> ● Asegúrese de que el cordón esté ubicado de modo que nadie lo pise ni tropiece con él, ni quede sujeto de algún modo a daños o esfuerzo. | | | | | | | | | | |
| | <p>TABEL 1 ANBEFALET MINIMUMS AWG STØRRELSE FOR FORLÆNGERLEDNINGER TIL BATTERIOPLADERE</p> | <p>TABELLA 1 CALIBRO AWG MINIMO CONSIGLIATO PER CAVI DI ALIMENTAZIONE PER CARICA- BATTERIE</p> | <p>TABLA 1 CALIBRE AWG MÍNIMO RECOMENDADO PARA LOS CABLES PROLONGADORES DE LOS CARGADORES DE BATERÍAS</p> | | | | | | | | | | |
| <table border="1"> <tr> <td>Ledningens længde (m)</td> <td>7,5</td> <td>15</td> <td>30</td> <td>45</td> </tr> <tr> <td>Ledningens AWG størrelse</td> <td>16</td> <td>16</td> <td>16</td> <td>14</td> </tr> </table> | Ledningens længde (m) | 7,5 | 15 | 30 | 45 | Ledningens AWG størrelse | 16 | 16 | 16 | 14 | <ul style="list-style-type: none"> ● Der bør ikke anvendes forlængerledning, med mindre det er absolut nødvendigt. Anvendelse af forkert forlængerledning kan resultere i risiko for brand og elektrisk stød. Hvis der skal anvendes forlængerledning, skal De sørge for: <ol style="list-style-type: none"> At benene på forlængerledningens stik er af samme nummer, størrelse og form som på opladerens stik; At forlængerledningen er korrekt forbundet og i god elektrisk tilstand; og At ledningens størrelse er mindst lige så stor, som den der er specificeret i tabellen. | <ul style="list-style-type: none"> ● Non usare prolunghe, se non assolutamente necessario. L'uso di prolunghe inadatte può provocare incendi e scosse elettriche. In caso si impieghi una prolunga, assicurarsi che: <ol style="list-style-type: none"> i contatti della spina della prolunga sino identici per numero, dimensione e forma a quelli della spina del caricabatterie; la prolunga sia cablata correttamente ed in buono stato; il calibro del cavo sia almeno pari ai valori specificati nella tabella. | <ul style="list-style-type: none"> ● No debe utilizarse cables prolongadores a menos que sea absolutamente necesario. El uso de cables prolongadores inapropiados podría ocasionar riesgos de incendio y choque eléctrico. En el caso de que deba utilizarse un cable prolongador, asegúrese de que: <ol style="list-style-type: none"> El enchufe del cable prolongador tenga igual cantidad de clavijas, de la misma forma y diámetro que las del enchufe del cargador; El cable prolongador esté correctamente cableado y en buenas condiciones eléctricas; y El calibre del cable sea como mínimo el mismo que el especificado en la tabla. |
| Ledningens længde (m) | 7,5 | 15 | 30 | 45 | | | | | | | | | |
| Ledningens AWG størrelse | 16 | 16 | 16 | 14 | | | | | | | | | |

| | | | | |
|-----------------------------------|-----|----|----|----|
| Ledningens længde (m) | 7,5 | 15 | 30 | 45 |
| Ledningens AWG størrelse | 16 | 16 | 16 | 14 |
| Lunghezza del cavo (m) | 7,5 | 15 | 30 | 45 |
| Calibro AWG del cavo | 16 | 16 | 16 | 14 |
| Largo del cable (m [pies]) | 7,5 | 15 | 30 | 45 |
| Calibre AWG del cable | 16 | 16 | 16 | 14 |

Consignes de Sécurité • Turvavarotukset • Sakerhets Foreskrifter

| | <i>Français</i> | <i>Suomi</i> | <i>Norwegian</i> |
|--|---|---|---|
|  | <ul style="list-style-type: none"> ● Ne faites faites-le immédiatement remplacer par un agent de service qualifié. Inspectez périodiquement le cordon. | <ul style="list-style-type: none"> ● Älä käytä laturia, jonka pistoke tai johto on vaurioitunut. Jos havaitset vaurion, anna pätevään huoltomiehen vaihtaa osa uuteen välittömästi. Tarkista aika-ajoin, että johto on asianmukaisessa kunnossa. | <ul style="list-style-type: none"> ● Ikke bruk laderen med skadet ledning eller plugg. Hvis den er skadet, få den skiftet ut øyeblikkelig av en kvalifisert reparatør. Sjekk ledningen regelmessig. |
|  | <ul style="list-style-type: none"> ● N'utilisez pas le chargeur s'il est tombé, a reçu un choc violent ou est en quoi que ce soit endommagé. Dans tous les cas, apportez-le dans un centre SENCO agréé. | <ul style="list-style-type: none"> ● Älä käytä laturia, jos se on saanut kovan iskun, jos se on pudotettu tai muuten mitenkään vioittunut, vie se SENCO:n valtuutettuun huoltokeskukseen. | <ul style="list-style-type: none"> ● Ikke bruk laderen hvis den har vært utsatt for et hard slag, mistet i golvet eller skadet på en annen måte. Ta den til et autorisert SENCO-reparasjonsverksted. |
|  | <ul style="list-style-type: none"> ● Ne démontez pas le chargeur ou la batterie ; apportez l'unité dans un centre SENCO agréé si un entretien ou une réparation s'avère nécessaire. Un remontage incorrect peut provoquer un risque d'électrocution ou d'incendie. | <ul style="list-style-type: none"> ● Älä pura laturia tai akkuyksiköä, vie SENCO:n valtuutettuun huoltokeskukseen, jos ne tarvitsevat huoltoa tai korjausta. Väärä kokoonpano voi aiheuttaa sähköshokki- tai tulipalovaaran. | <ul style="list-style-type: none"> ● Ikke prøv å ta fra hverandre laderen eller batteribeholderen. Ta laderen med til et autorisert SENCO-reparasjonsverksted når den trenger service eller reparasjon. Hvis du setter sammen laderen eller batteribeholderen feil, kan det resultere i elektrisk sjokk eller brann. |
|  | <ul style="list-style-type: none"> ● Pour réduire les risques d'électrocution, débranchez le chargeur de la prise avant toute opération de maintenance ou de nettoyage. | <ul style="list-style-type: none"> ● Sähköshokkivaaran välttämiseksi, irrota laturi pistorasiasta ennen kuin yrität suorittaa huoltoa tai puhdistusta. | <ul style="list-style-type: none"> ● For å redusere faren for elektrisk sjokk, skal du koble laderen fra stikkkontakten før du utfører vedlikehold eller rengjøring. |
|  | <ul style="list-style-type: none"> ● Ne chargez pas la batterie lorsque la température est en DESSOUS de 10°C (50°F) ou au DESSUS de 40°C (104°F). | <ul style="list-style-type: none"> ● Älä lataa akkua, kun lämpötila on ALLE 10°C (50°F) tai YLI 40°C (104°F). | <ul style="list-style-type: none"> ● Ikke lade batteribeholderen når temperaturen er UNDER 10°C (50°F) eller OVER 40°C (104°F). |
|   | <ul style="list-style-type: none"> ● N'essayez pas d'utiliser un transformateur, un générateur ou une prise courant continu. | <ul style="list-style-type: none"> ● Älä yritä käyttää ylösmuunnettua muuntajaa, moottorigeneraattoria tai tasavirtaliitäntärasiaa. | <ul style="list-style-type: none"> ● Ikke prøv å bruke en opptransformator, en motorgenerator eller en stikkontakt med likestrøm (DC). |
|  | <ul style="list-style-type: none"> ● Ne laissez rien obstruer ou couvrir les grilles d'aération. | <ul style="list-style-type: none"> ● Älä anna minkään peittää tai tukkia laturin ilmaaukkoja. | <ul style="list-style-type: none"> ● Ikke la noe dekke eller hindre laderens ventiler. |

| Français | Suomi | Norwegian | Svenska |
|--|---|--|---|
| <ul style="list-style-type: none"> ● Ne rangez pas la batterie et l'outil dans un endroit où la température atteint ou excède 40°C (104°F). | <ul style="list-style-type: none"> ● Älä säilytä työkalua ja akkuyksikköä paikoissa, joissa lämpötila voi saavuttaa tai ylittää 40°C (104°F). | <ul style="list-style-type: none"> ● Ikke lagre verktøyet og batteribeholderen på steder der temperaturen kan nå eller overskride 40°C (104°F). | <ul style="list-style-type: none"> ● Förvara inte verktyg och batteripatroner på ställen där temperaturen kan gå upp till eller överskrida 40°C (104°F). |
| <ul style="list-style-type: none"> ● N'incinerez pas la batterie même si elle est sérieusement endommagée ou complètement usée. La batterie peut exploser au contact des flammes. | <ul style="list-style-type: none"> ● Älä polta akkuyksikköä, vaikka se olisi vakavasti vioittunut tai täysin loppuunkulunut. Akkuyksikkö voi räjähtää tulessa. | <ul style="list-style-type: none"> ● Ikke sett fyr på batteribeholderen selv om den er skadet eller utslitt. Batteribeholderen kan eksplodere i en brann. | <ul style="list-style-type: none"> ● Elda eller bränn inte batteripatronen ens om den är allvarligt skadad eller helt utsliten. Batteriet kan explodera vid förbränning. |
| <ul style="list-style-type: none"> ● Ne jamais essayer de connecter deux (2) chargeurs ensemble. | <ul style="list-style-type: none"> ● Älä koskaan yritä yhdistää kahta (2) laturia toisiinsa. | <ul style="list-style-type: none"> ● Aldri prøv å koble sammen to (2) ladere. | <ul style="list-style-type: none"> ● Försök aldrig att koppla samman två (2) laddare. |

Français

Suomi

Norwegian

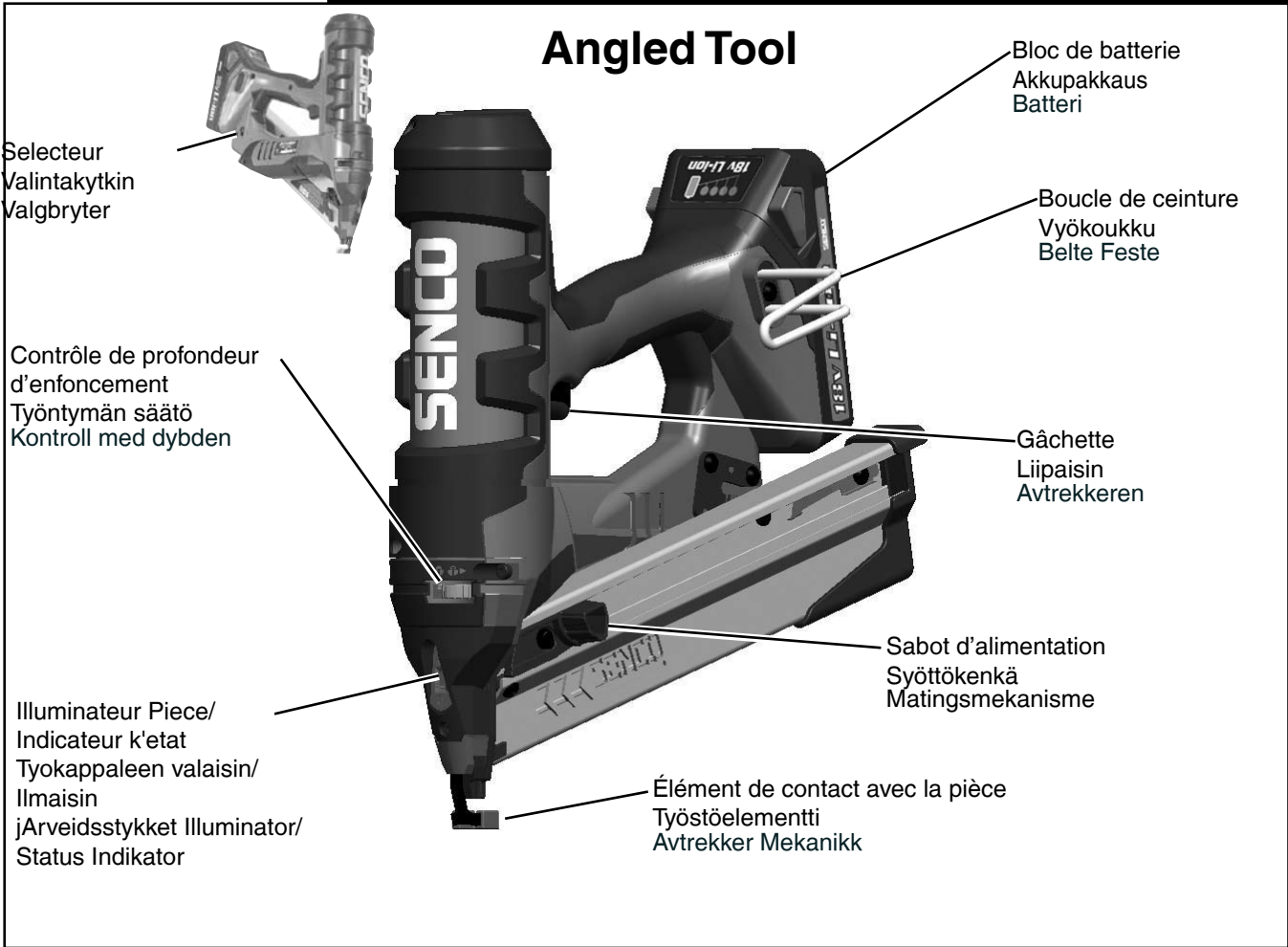

Français

Suomi

Norwegian

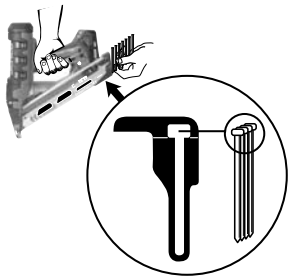

● **Chargement de l'outil :**

Introduisez une bande de agraffes dans la partie arriere du magasin. Utilisez uniquement les véritables agraffes SENCO. Veillez à ne pas appuyer su le palpeur de sécurité ou sur la détente quand vous chargez.
Tirez le poussoir en arriere.

● **Työkalun lataus:**

Aseta naulat makasiinin takaosaan. Käytä ainoastaan alkuperäisiä SENCO nauloja. Älä täytä makasiinia liipasimen tai varmistimen ollessa painettuna laukaisuasentoon.
Vedä syöttäjä paikalleen.

● **Sette skruer inn i verk-**

tøyet
Sett in rekken med stifter i magasinet bakfra. Bruk bare originale SENCO-stifter. Ikke fylt magasinet med sikringen eller avtrekkeren trykkes inn.
Trek skyvemekanismen tilbake.

● **Déchargementde l'outil :** Actionnez le bouton sur le sabot d'alimentation pour le dégager de la bande. Tirez la bande de clous pour la sortir du réceptacle des clous à feuille métallique.

● **Naulavyön poisto:**
Paina lataussalvan painiketta nostaaksesi sen irti naulavyöstä. Vedä naulavyö ulos metallisen naulaohjaimen ohi.

● **Spenne ut verktøy:**
Trykk på knappen på matestykket for å løse ut materen fra remsen. Trekk klemmeremsen ut forbi metal-platen i spikerbeholderen.

Français

Suomi

Norsk

Svenska

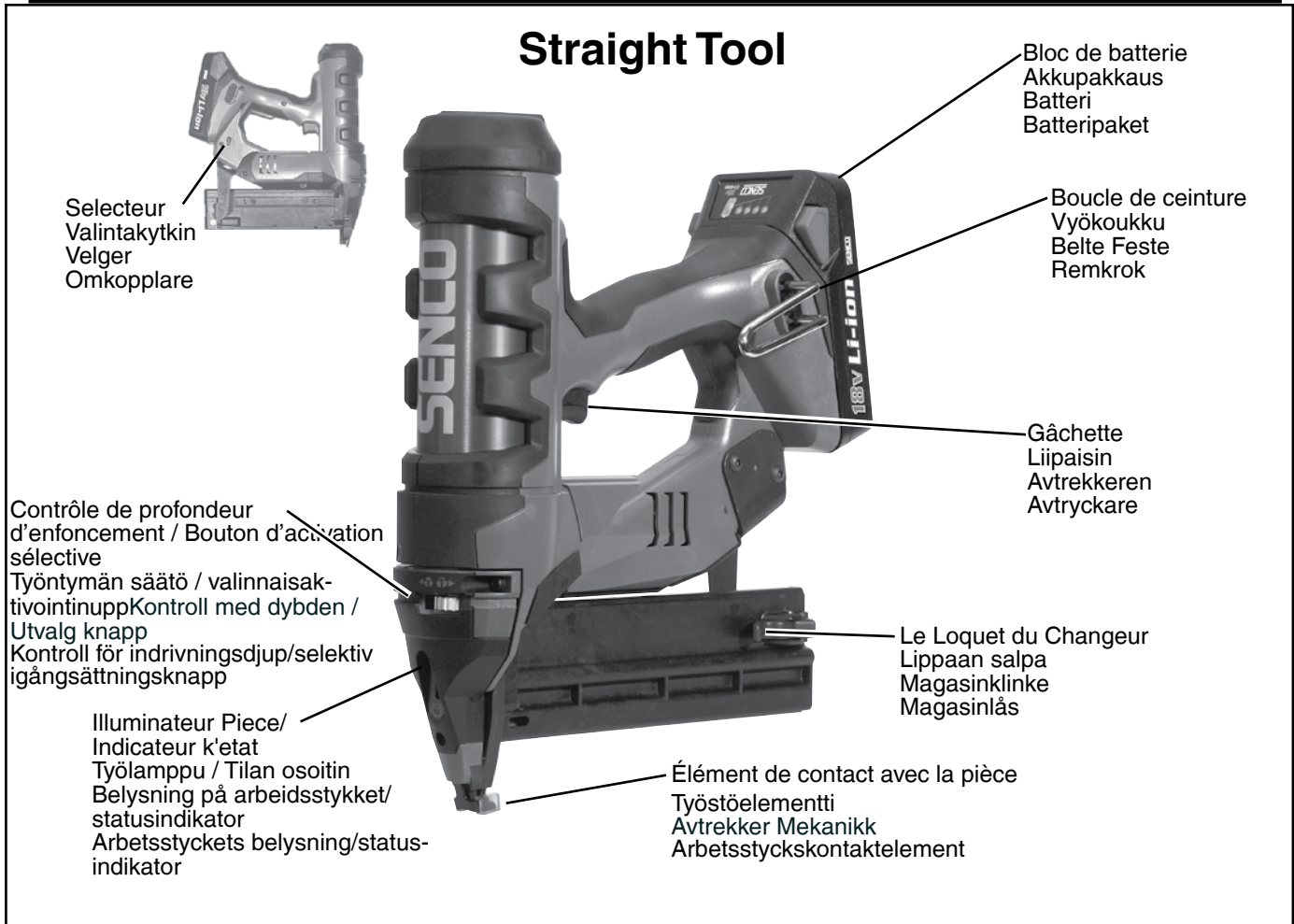

Français

Suomi

Norsk

Svenska

● **Chargement de l'outil :** Ramenez le verrouillage du magasin en arrière pour ouvrir la trappe d'accès. Chargez bande de clous puis repoussez la trappe vers l'avant de l'outil. Un déclic sera entendu indiquant que la bande est bien chargée.

● **Naulaimen lataus:** Vedä lippaan salpaa taakse avataksesi syöttöaukon. Lataa naulavyö, ja työnnä sitten ovi takaisin kohti naulaimen etuosaa. Naksahdus kertoo naulavyön olevan paikallaan.

● **Lade ut verktøy:** Trekk magasinklinken tilbake for å åpne tilgangsluken. Lad en remse med klemmer og trykkluken forover på verktøyet. Du vil høre et klikk når remsen har blitt ladet riktig.

● **Att ladda verktyget:** Dra tillbaka magasinlåset för att öppna luckan. Ladda fästdonsremsan och skjut sedan luckan tillbaka mot verktygets framsida. En hörbar klick indikerar att remsen har laddats på rätt sätt.

● **Déchargement de l'outil :** Ramenez le verrouillage du magasin en arrière pour ouvrir la trappe d'accès. Prenez la bande de clous et enlevez-la.

● **Naulavyön poisto:** Vedä lippaan salpaa taakse avataksesi syöttöaukon. Tartu naulavyöhön ja vedä se ulos.

● **Spenne ut verktøy:** Trekk magasinklinken tilbake for å åpne tilgangsluken. Grip klemmeremsen og fjern.

● **Att ladda ur verktyget:** Dra magasinlåset tillbaka för att öppna luckan. Ta tag i fästdonsremsan och avlägsna.

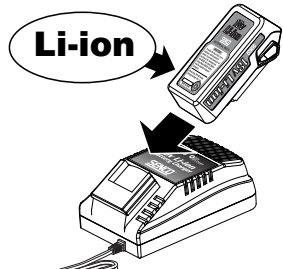
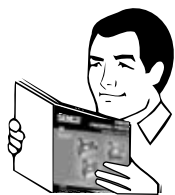

OFF
Switch in
the middle

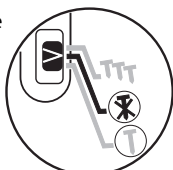

SEQUENTIAL ACTUATION SYSTEM
Switch
down

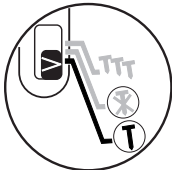

CONTACT-ACTUATION SYSTEM
Switch up

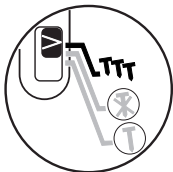

| Français | Suomi | Norsk |
|---|---|---|
| <ul style="list-style-type: none"> Lisez la section intitulée Avertissements de sécurité avant d'intervenir sur l'outil. En utilisant des outils alimentés sur batterie, il faut toujours prendre des précautions de sécurité élémentaire pour réduire les risques de départ d'incendie, fuite de batterie et blessures corporelles, en particulier celles qui suivent ... | <ul style="list-style-type: none"> Lue "Turvavaroitukset" –osa ennen työkalun huoltoa. Kaikkia akkukäyttöisiä laitteita käytettäessä tulee noudattaa tulipalovaaran, akkuvuotojen ja henkilövahinkojen välttämiseksi seuraavia yleisiä turvaohjeita: | <ul style="list-style-type: none"> Les seksjonen "Sikkerhetsadvarsler" før du vedlikeholder verktøyet. Ved bruk av batteridrevne verktøy, bør enkle sikkerhetsprosedyrer alltid bli fulgt for å redusere risiko for brann, batterilekasje og personlig skade, inkludert de følgende... |
| <ul style="list-style-type: none"> Pour de meilleurs résultats, chargez une nouvelle batterie avant utilisation. (voir « Charge de la batterie »). | <ul style="list-style-type: none"> Parhaiden tulosten saamiseksi, lataa uusi akku ennen käyttöä. (Ks. "Akun lataus"). | <ul style="list-style-type: none"> Lad nye batterier før bruk, for best mulig resultat. (Se "Lade nye batterier") |
| <ul style="list-style-type: none"> L'outil doit être mis en arrêt quand il n'est pas utilisé. La batterie va lentement se décharger si l'outil est laissé en mode SEQUENTIEL ou CONTACT-DÉCLENCHEMENT. En mode d'arrêt, l'outil ne sera pas actionnable. | <ul style="list-style-type: none"> Pidä naulain pois päältä, kun se ei ole käytössä. Jos naulain jätetään JAK-SOIT-TAIN- tai KONTAKTI-AKTIVOINTI -tilaan, akku tyhjenee vähitellen. Pois-tilassa naulain ei laukea. | <ul style="list-style-type: none"> Verktøyet bør skrus av når det ikke er i bruk. Batteriet tappes dersom det forblir i enten SEKVENSIELL eller Kontaktutløsermodus. I av-modus, vil verktøyet ikke utløses. |
| <ul style="list-style-type: none"> Tous les outils de finition sans câble sont équipés d'un déclenchement à actionnement sélectif. Cela permet à l'utilisateur de choisir entre les modes de fonctionnement qui suivent (reportez-vous à l'étiquette sur le carter pour le mode d'emploi). Bouton de sélection séquentielle (aussi appelé enfoncement sélectif) enfoncé (A) et voyant éteint (B). | <ul style="list-style-type: none"> Kaikkien akkukäyttöisten käsityökalujen liipaisumekanismi on valinnainen, ja käyttäjä voi valita työhön parhaiten sopivan menetelmän seuraavista: (Ks. työkalun rungossa oleva kuva.) "Jaksoittainen" (kutsutaan myös kertalaukaus –toimintamuodoksi) – Valintapainike on alas painettuna (A) eikä valo pala (B). | <ul style="list-style-type: none"> Alle "Fusion" verktøy er utstyrt med en knapp for selektiv drivkraft. Dette lar brukeren velge mellom de følgende operasjonsmodus: (Se etikett på esken for operasjonsinstruksjoner) "Sekvens" eller restriktiv modus Valgknapp er presset inn (A), og lyset er av (B). |
| <ul style="list-style-type: none"> Bouton de sélection d'actionnement par contact (aussi appelé double action) sorti (A) et voyant allumé (B). REMARQUE : Le fait d'enlever l'élément de contact de la pièce travaillée, ou d'ôter le doigt de la gâchette après que la séquence de déclenchement ait été initiée mais avant que l'agrafe n'ait été enfoncée, va annuler la séquence d'enfoncement. | <ul style="list-style-type: none"> Kontaktiaktivointi (kutsutaan myös Kaksitoimiseksi –toimintamuodoksi)- Valintapainike on yläasemassa (A) ja valo palaa (B). HUOMIO: Työstöelementin vetäminen pois työpinnalta tai sormen irrottaminen liipaisimelta työn aloituksen jälkeen mutta ennen kuin naula on ammuttu nollaa työjakson. | <ul style="list-style-type: none"> "Kontakt Drivkraft" (også kalt "Dual-Action") Valgknapp er ute (A) og lyset er på (B). MERK: Å fjerne kontaktelementet fra arbeidsoverflaten, eller å fjerne fingeren fra avtrekkeren etter at en sekvens har startet, men før stiften er skutt ut, vil annullere skytesekvensen. |

Tool Operation • Verwendung des Werkzeugs • Gebruik van het gereedschap

English

Deutsch

Nederlands

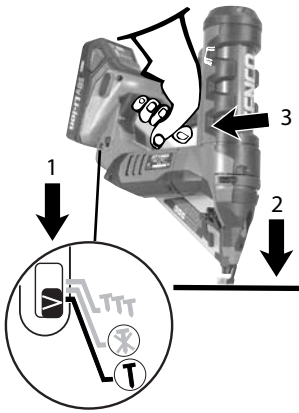

● With the "Sequential" actuation system, nails can only be driven one way: (1) First, the button on the Depth-Of-Drive knob must be pressed in. (A) (2) Position workpiece contact element against work surface and (3) pull trigger to turn on the motor and drive a fastener. This is the "Sequential Fire" or "Restrictive" actuation system. Under normal operation no lights (B) should turn on. ("steady on" red light may indicate the tool has timed out.)

● Mit dem "sequenziellen" Betätigungssystem können Nägel nur mit einer einzigen Vorgehensweise eingeschlagen werden: (1) Zuerst muss die Taste auf dem Einschlagtiefen-Knopf gedrückt werden (A). (2) Das Werkstückkontaktelement gegen die Arbeitsoberfläche positionieren und (3) den Auslöser für den Motorstart und das Einschlagen des Nagels betätigen. Dies ist das "sequenzielle" oder "restriktive" Auslösesystem. Unter normaler Bedienung sollte die Leuchte (B) nicht aufleuchten. (Eine ständig brennende rote Leuchte zeigt die Zeitüberschreitung am Werkzeug an.)

● Met het sequentiële activeringssysteem kunt u slechts op manier bevestigingsmiddelen aanbrengen: (1) Eerst moet de knop voor de diepteregeling (A) ingedrukt worden. (2) Vervolgens plaatst u het contactelement op het werkstuk. (3) Haal de trekker over om de motor in te schakelen en een bevestigingsmiddel aan te brengen. Dit is het systeem met "sequentiële activering" of "beperkte activering". Bij een normale werking mag het lampje B niet branden (een continu brandend rood lampje kan op een time-out wijzen).

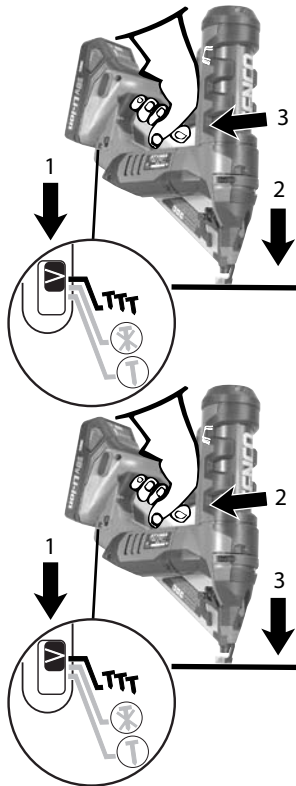

● "With the "Contact-Actuation" system (switch up), nails can be driven two ways:

(1) For the first Actuation mode move the Actuation Switch to Contact-Actuation mode (towards the multiple nail graphic)
 (2) Press the workpiece contact element against the work surface
 (3) Pull the trigger and the fastener is driven.

(2) For the second Actuation mode,

(1) Also with the switch to Contact-Actuation mode.
 (2) Pull trigger (3) Depress workpiece contact element against work surface and drive a fastener.

● Mit dem "Kontaktaktivierungs"-System können Nägel mit zwei Vorgehensweisen eingeschlagen werden:

(1) Für den ersten Aktivierungsmodus betätigen Sie den Schalter zum Kontaktaktivierungsmodus (In Richtung der Mehrfachnagel-Grafik)
 (2) Drücken Sie das Werkstückkontaktelement gegen die Werkstückoberfläche
 (3) Betätigen Sie den Auslöser und der Nagel wird eingeschlagen.

(2) Für den zweiten Aktivierungsmodus:

(1) Auch hier mit dem Wahlschalter auf Kontaktaktivierungsmodus
 (2) Betätigen Sie den Auslöser
 (3) Drücken Sie das Werkstückkontaktelement gegen die Arbeitsoberfläche, um einen Nagel einzuschlagen.

● Met "contact/activering" (schakelaar naar boven) kunt u op twee manieren spijkers schieten:

(1) Voor de eerste activeringsmodus plaatst u de activeringsschakelaar in de modus contact-activering (naar het symbool met verscheidene spijkers toe).
 (2) Druk het contactelement tegen het werkstuk
 (3) Haal de trekker over en de spijker wordt geschoten.

(2) voor de tweede activeringsmodus,

(1) Zet de schakelaar eveneens op contact-activering.
 (2) Haal de trekker over
 (3) Druk het contactelement tegen het werkstuk en schiet een bevestigingsmiddel af.

● "The Fusion tool may retract the driver partially when the battery charge is very low. if this happens, place a freshly charged battery on the tool, depress the safety and trigger to allow it to automatically adjust to position the driver correctly. The self adjustment will sound like a series of short pulses; this is normal and it is not caused by any defect in the tool. Once the tool resets, it will function normally.

● Das Werkzeug Fusion kann die Antriebseinheit teilweise zurückziehen, wenn die Batterieladung sehr niedrig ist. Wenn dies eintritt, legen Sie eine frisch geladene Batterie in das Werkzeug ein, drücken Sie das Sicherungselement und den Auslöser, um die korrekte Position der Antriebseinheit einzurichten. Bei dieser Selbsteinstellung ist eine Serie von kurzen Impulsen zu hören; dies ist normal und wird nicht von einem Defekt des Werkzeugs verursacht.

● De Fusion kan de driver gedeeltelijk intrekken wanneer de batterijlading zeer laag is. Als dit gebeurt moet u een vers geladen batterij plaatsen en de veiligheid en de trekker indrukken, zodat de driver automatisch in de correcte positie wordt geplaatst. De automatische aanpassing klinkt als een reeks korte pulsen. Dit is normaal en wijst niet op een defect van het gereedschap. Na de reset zal het gereedschap weer normaal werken.

| Français | Suomi | Norsk | Svenska |
|---|---|---|--|
| <p>● Avec le système d'actionnement séquentiel (bouton enfoncé) les clous ne peuvent être enfoncés que d'une seule façon: (1) D'abord, il faut enfoncer le bouton sur le cadran de réglage de profondeur de pénétration (A). (2) Positionnez l'élément de contact avec la pièce contre la surface de travail et (3) actionnez la gâchette pour faire tourner le moteur et enfoncer une agrafe. C'est le système d'enclenchement séquentiel ou restrictif. Dans des conditions normales aucun voyant ne s'allume (B) (un voyant au rouge fixe indiquerait que l'outil a dépassé le délai d'actionnement).</p> | <p>● Jaksoittaisen toimintatavan ollessa valittuna voidaan nauloja ampua vain yhdellä tavalla: (1) Työntymän säätönupissa olevan painikkeen tulee olla alas painettuna (A). (2) Aseta työstöelementti työpinnalle ja (3) vedä liipaisinta käynnistääkseen moottorin ja ampuaksesi naulan. Tämä on "Jaksoittainen" toimintatapa. Normaalkäytön aikana valon (B) ei pidä syttyä. (Jatkuvasti palava punainen valo saattaa osoittaa, että työkalu on aika-akatkaissut.)</p> | <p>● Med "Sekvens" drivkraft systemet kan stifter bare skytes på en måte: (1) Først må knappen på Kontroll for skytedybde være presset inn. (A) (2) Plasser kontaktelementet mot arbeidsoverflaten, og (3) trykk på avtrekkeren for å skru på motoren, og skyt en stift. Dette er "Sekvens skyting" eller "Restriktivt drivkraft system" Ved normal operasjon skal ingen lys (B) bli skrudd på. (Et jevnt rødt lys kan bety at verktøyet er tidssikret.)</p> | <p>● Spikar kan endast drivas in på ett sätt med "Sequential Actuation"-systemet: (1) Först måste knappen på ratten för indrivningsdupet tryckas in. (A) (2) Ställ arbetsstyckskontaktelementet mot arbetsytan och (3) dra i avtryckaren för att sätta på motorn och driva in ett fästdon. Detta är "Sequential Fire" eller "Restrictive" ingångsättnings-systemet. Under normal drift bör inga ljus (B) tändas (eventuellt kan det "stadiga" röda ljuset indikera att verktyget tidsutlösts.)</p> |
| <p>● Avec le système d'actionnement par contact, les clous peuvent être enfoncés de deux façons: Tout d'abord, appuyez sur le bouton du cadran de profondeur de pénétration afin qu'il sorte en montrant son extrémité rouge (un voyant clignotant en vert sur le des sus de l'outil indique ce mode de déclenchement). Pour la première façon, (1) appuyez l'élément de contact avec la pièce sur la surface de travail, et le moteur démarra et passera à sa vitesse de fonctionnement (comme indiqué par le changement de couleur de rouge à vert) jusqu'à ce que la gâchette (3) soit actionnée pour enfoncer une agrafe. (2) Dans la deuxième façon (1) toujours avec le bouton sorti, (2) actionnez la gâchette (le moteur démarre). (3) Appuyez l'élément de contact avec la pièce sur la surface de travail et un clouage se produit. Après l'enfoncement d'un clou, le voyant va brièvement passer au rouge jusqu'à ce que le moteur récupère sa vitesse de fonctionnement, puis reviendra au vert pour indiquer que l'outil est actif et prêt pour lancer un autre clouage suite à un nouveau contact par le bas.</p> | <p>● "Kontaktaktivoitun toimintatavan ollessa valittuna (kytkin yläasemassa) voidaan nauloja ampua kahdella tavalla:</p> <p>(1) Ota käyttöön ensimmäinen toimintatapa siirtämällä kytkin Kontaktaktivoitintilaan (kohti useita nauloja esittävää kuvaa)</p> <p>(2) Paina työstöelementti työpintaan, (3) purista liipaisinta ampuaksesi naulan.</p> <p>(2) Toinen laukaisutapa, (1) myös valintapainikkeen ollessa Kontaktaktivoitintasemassa. (2) Purista liipaisinta, (3) paina työstöelementti työpintaan. Naulain ampuu naulan.</p> | <p>● Kontaktutløsningsssystemet" (bryter opp) kan drive spikre på to måter:</p> <p>(1) For første utløsningsmodus beveger du utløserbryteren til Kontaktutløsermodus (mot flerspikerbildet)</p> <p>(2) Press kontaktelementet på arbeidsstykket mot arbeidsflaten (3) Trekk utløseren for å fyre av klemmen.</p> <p>(2) For andre utløsermodus (1) Bytter du igjen til KONTAKTUTLØSERmodus. (2) Trekk i utløseren (3) Trykk kontaktelementet på arbeidsstykket mot arbeidsflaten og fest med en klemme.</p> | <p>● Med "Kontaktigångsättnings"-systemet (brytaren upp), kan spikinkörningen ske på två sätt:</p> <p>(1) För första igångsättningsläge, flytta Igångsättningsbrytaren till Kontaktigångsättningsläge (mot flerspiksgrafiken)</p> <p>(2) Tryck arbetsstyckets kontaktelement mot arbetsytan</p> <p>(3) Dra i avtryckaren och fästdonet körs in.</p> <p>(2) För andra igångsättningsläge (1) Också med brytaren i Kontaktigångsättningsläge. (2) Dra i avtryckaren (3) Tryck ner arbetsstyckets kontaktelement mot arbetsytan och kör in ett fästdon.</p> |
| <p>● L'outil Fusion peut rétracter partiellement l'entraînement quand la charge de la batterie est très faible. Si cela arrive, placez une batterie fraîchement chargée dans l'outil, enfoncez la sécurité et la gâchette pour ajuster automatiquement la position de l'entraînement au bon endroit. Le réglage automatique va générer une série de courtes impulsions sonores. C'est normal et cela ne dénote aucun défaut de l'appareil. Une fois l'outil restauré, il fonctionnera normalement.</p> | <p>● "Fusion-naulaimen iskuri saattaa jäädä väärään asemaan, kun akun varaus on loppu-maisillaan. Jos näin tapahtuu, aseta täyteen varattu akku naulaimen ja paina varmistinta ja liipaisinta, jolloin iskurin asema säätyy automaattisesti oikeaksi. Säädön aikana kuulet lyhyitä iskuäänä. Tämä on normaalia, ei vika. Kun säätö on valmis, naulain toimii normaalisti.</p> | <p>● Det er mulig at Fusion-verktøyet delvis trekker inn driveren dersom batterinivået er veldig lavt. Hvis dette skjer, sett inn et fulladet batteri i verktøyet, trykk sikringen og utløseren slik at de automatisk justeres og posisjonerer driveren riktig. Selvjusteringen vil høres ut som en rekke korte støt; dette er normalt og forårsakes ikke av et defekt verktøy. Så snart verktøyet nullstilles, vil det fungere normalt</p> | <p>● Fusion-verktyget kan delvis dra tillbaka drivmekanismen när batteriets laddning är mycket svag. Händer detta, sätt ett nyladdat batteri i verktyget, tryck ner säkningen och avtryckaren för att det automatiskt justeras för att placera drivmekanismen i rätt läge. Selvjusteringen låter som en serie korta pulser; detta är normalt och orsakar inte av något fel i verktyget. När det väl återställts, kommer verktyget att fungera normalt</p> |

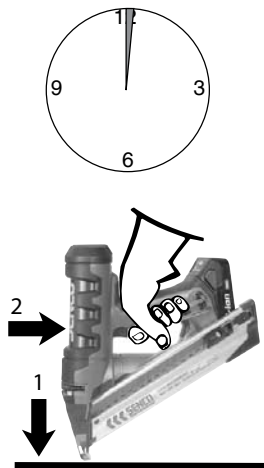
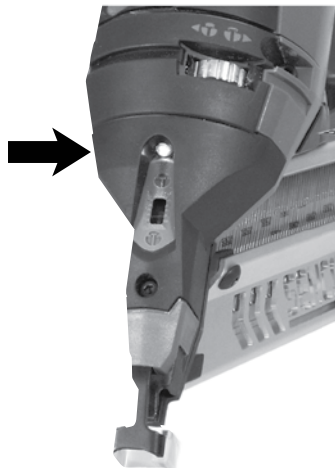

| Français | Suomi | Norsk |
|---|---|--|
| <p>● Cet outil est équipé avec un éclairage à double emploi dans son nez. Il indique que les commandes électroniques sont actives tout en procurant un éclairage de la pièce travaillée utile dans les emplacements sombres. Il clignotera trois fois quand le commutateur de sélection est passé en actionnement séquentiel ou après contact. Cela permet à l'utilisateur de savoir que son outil est prêt à envoyer un clou. L'éclairage reste activé dix secondes quand la gâchette est actionnée, ou que l'élément de contact avec la pièce est enfoncé.</p> <p>Remarque :</p> <p>1) Quand l'outil est en mode séquentiel, actionner la gâchette en premier va entraîner l'extinction de l'éclairage. C'est normal et cela sert à rappeler à l'opérateur qu'il doit d'abord entrer en contact avec la pièce à travailler.</p> <p>2) Si l'opérateur maintient la gâchette pendant plus de 3 secondes, l'éclairage va se désactiver et la gâchette doit être relâchée pour pouvoir recommencer à travailler. C'est normal et cela sert à rappeler que l'élément de contact avec la pièce à travailler doit être enfoncée en premier. Cela rappelle aussi à l'opérateur qu'il ne doit pas transporter l'outil avec le doigt sur sa gâchette.</p> | <p>● Naulapiipussa on kaksi-toiminen lamppu. Se osoittaa, että naulaimen elektroninen ohjaus on toiminnassa, ja valaisee työkohdetta helpottaen hämärässä työskentelyä.</p> <p>Lamppu välähtää kolme kertaa, kun laukaisutavan valintakytkin asetetaan joko jaksotaitaiseen tai kontaktiaktiivointi-tilaan.</p> <p>Näin käyttäjä tietää, että naulain on valmis ampumaan naulan. Valo pysyy päällä kymmenen sekuntia liipaisimen purista-mi-sesta tai työstöelementin painal-luksesta.</p> <p>Huomautus:</p> <p>1) Jos naulain on jaksotaitaisessa toimintatilassa, liipaisimen puristaminen ensimmäisenä sammuttaa valon. Tämä on normaalia, ja muistuttaa käyttäjää siitä, että työstöelementti tulee painaa työpintaan ennen liipaisimen puristamista.</p> <p>2) Jos käyttäjä puristaa liipaisinta kauemman kuin kolme sekuntia yhtäjaksoisesti, valo sammuu, ja liipaisin täytyy vapauttaa uuden naulan ampumiseksi. Tämä on normaalia, ja muistuttaa käyttäjää siitä, että työstöelementin täytyy olla ensin sisään painautuneena.</p> | <p>● Dette verktøyet er utstyrt med et kombinasjonslys på steget. Lyset indikerer at de elektriske styremekanismene er strømførende</p> <p>samtidig som det belyser arbeidsstykket når det er mørkt. Lyset blinker tre ganger når velgeren settes i enten sekvensiell eller kontaktutløsermodus.</p> <p>Dette gir brukeren beskjed om at verktøyet er klar til å fyre av en klemme. Lyset er på i ti sekunder når utløseren trekkes eller kontaktelementet på arbeidsstykket trykkes.</p> <p>Merk:</p> <p>1) Når verktøyet befinner seg i sekvensiell modus, vil lyset slukke dersom utløseren trekkes først. Dette er normalt og skal minne brukeren om å betjene arbeidsstykket først.</p> <p>2) Dersom brukeren holder i utløseren i mer enn 3 sekunder, slukkes lyset og utløseren må slippes for å begynne på nytt. Dette er normalt og skal minne om at kontaktelementet på arbeidsstykket skal trykkes først. Det vil også minne brukeren om å ikke bære verktøyet med utløseren trykket.</p> |
| <p>Cet outil est équipé d'une temporisation électronique. Il se coupera temporairement et un voyant rouge (B) clignotera dans les conditions suivantes : L'élément de contact avec la pièce est appuyé contre la surface de travail mais la gâchette n'est pas actionnée dans les 2 secondes environ (exception : mode séquentiel qui aura un voyant rouge fixe) La gâchette est actionnée mais l'élément de contact avec la pièce n'est pas appuyé contre la surface de travail dans les 2 secondes environ (mode d'actionnement par contact seulement). Il suffit de relâcher la gâchette et de reculer l'élément de contact avec la pièce pour revenir au fonctionnement normal.</p> | <p>● Työkalu on varustettu elektronisella aikakatkaisutoiminnolla. Se kytkeytyy pois päältä ja valo vilkkuu punaisena (B), kaikissa seuraavissa tilanteissa:</p> <p>Työstöelementti painetaan työpintaan, mutta liipaisinta ei paineta alas n. 2 sekunnin kuluessa. (Poikkeus: Jaksoittaisen toimintatavan ollessa valittuna punainen valo palaa jatkuvasti.)</p> <p>Liipaisin painetaan alas, mutta työstöelementtiä ei paineta työpintaan noin 2 sekunnin kuluessa. (Vain kontaktiaktivoitu toimintatapa.)</p> <p>Vapauta liipaisin ja irrota työstöelementti työpinnasta palauttaaksesi normaalin toiminnan.</p> | <p>● Dette verktøyet er utstyrt med en elektronisk "Time-Out" funksjon. Verktøyet vil bli skrudd av og et rødt lys vil lyse (B) i de følgende situasjoner:</p> <p>Kontaktelementet er presset ned mot arbeidsoverflaten, men avtrekkeren er ikke trykket inn innen ca. 2 sekunder. (Unntak: Sekvensmodus vil ha et jevnt rødt lys.) Avtrekkeren er trykket inn, men kontaktelementet er ikke trykt nede innen ca. 2 sekunder. (Bare Kontakt Drivkraft modus).</p> <p>Slipp avtrekkeren og løs kontaktelementet for å fortsette vanlig operasjon.</p> |
| <p>● Les outils 15ga et 16ga sont équipés d'un blocage des derniers clous, il n'enverra pas les 3-5 derniers clous. L'outil 18ga est équipé d'un blocage du tout dernier clou. Cette capacité empêche une usure inutile de l'outil. Quand l'outil se bloque ainsi, chargez une bande additionnelle et continuez.</p> | <p>● 15ga- ja 16ga-naulaimissa on viimeisten naulojen ammunnan esto -toiminto. Naulain ei ammu myöns viimeisiä 3 - 5 naulaa. 18ga-naulain taas ei ammu viimeistä naulaa. Tämä toiminto auttaa välttämään naulaimen tarpeet-toman kulumisen. Lataa uusi vyö eston tultua päälle ja jatka sitten työskentelyä.</p> | <p>● 15ga og 16ga verktøy er utstyrt med en stiftsperre; verktøyet vil ikke skyte ut de 3-5 siste stiftene.</p> <p>18ga verktøyet er utstyrt med en sperre for siste stift. Denne funksjonen forhindrer unødig slitasje på verktøyet. Når verktøyet sperres, sett i en ekstra stripe og fortsett.</p> |

English

Deutsch

Nederlands

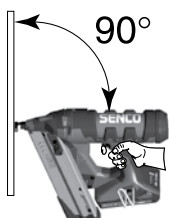

OFF
Switch in
the middle

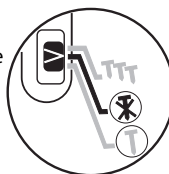

● This tool is equipped with an electronic depth-of-drive dial. Turning the dial clockwise (more power) will countersink the fastener, turning the dial counter-clockwise (less power) will leave the fastener up or raised. Drive a fastener into a scrap piece of wood to test depth.

Dieses Werkzeug ist mit einer elektronischen Tiefeneinstellung ausgestattet. Die Drehschalter der Tiefeneinstellung nach rechts (mehr Leistung) drehen und das Befestigungselement wird versenkt. Den Drehschalter der Tiefeneinstellung nach links (weniger Leistung) drehen und das Befestigungselement wird nicht versenkt und steht hervor. Ein Befestigungselement in ein Abfallstück eintreiben, um die Tiefeneinstellung zu kontrollieren.

Dit gereedschap is voorzien van een elektronische dieptekiezer. Als u de keuzeknop in de richting van de klok draait (meer vermogen) zal de spijker worden verzinken. Als u de knop tegen de richting van de klok draait (minder vermogen) zal de spijkerkop gelijk met of boven het oppervlak blijven. Test de diepte op een restje hout.

This tool is equipped with an adjustable belt hook. Remove the knurled fastener to raise or lower the hook. Switch the position of the mounting plate on the opposite side for left-handed operators.

Dieses Werkzeug ist mit einem einstellbaren Gürtelhaken versehen. Um den Haken zu heben oder zu senken entfernen Sie die gerändelte Befestigung. Für die linkshändige Bedienung drehen Sie die Position der Befestigungsplatte auf die andere Seite.

Dit gereedschap is uitgerust met een verstelbare riemhaak. Verwijder de gekartelde sluiting om de haak hoger of later te plaatsen. Verplaats de montageplaat naar de andere kant voor linkshandige gebruikers.

● Whenever possible, hold the tool at a right angle to the work surface.

● Wann immer möglich das Werkzeug im rechten Winkel zu Arbeitsfläche halten.

● Houd het gereedschap in de mate van het mogelijke in een rechte hoek tegenover het werkvlak.

● Always store the tool with the selector switch in the middle (off) position. Storing the tool with the switch in the sequential/contact actuation mode can drain the battery.

● Das Werkzeug immer mit dem Wahlschalter in der mittleren (aus) Stellung aufbewahren. Die Lagerung des Werkzeugs mit dem Schalter im sequenziellen oder Kontaktaktivierungsmodus kann die Batterie leeren.

● Bewaar het gereedschap altijd met de keuzeschakelaar in de middelste positie (uit). Als u het gereedschap met de schakelaar in de positie sequentieel/contact bewaart, kan de batterij uitgeput worden.

● Should a nail jam occur, move selection switch to middle (off) position, remove battery. Wear safety glasses when opening the E-Z clear latch.

● Sollte eine Blockierung der Nägel auftreten, schalten Sie den Wahlschalter in die mittlere (aus) Stellung und entfernen Sie die Batterie. Tragen Sie beim Öffnen der E-Z-Freigabeklinke eine Schutzbrille.

● Als een spijker blokkeert, zet u de keuzeschakelaar op de middelste positie (uit). Verwijder de batterij. Draag een veiligheidsbril wanneer u de E-Z Clear-grendel opent.

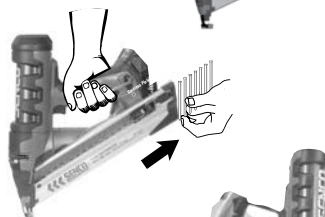

Angled Tool:
Release the feeder shoe and slide it forward. Remove fasteners from the tool.

Release E-Z Clear latch and open door

Abgewinkelt Tool
Nagelschieber entriegeln und vorschieben.
Befestiger aus dem Gerät nehmen.

Klappe entriegeln und öffnen

Schuine Tool
Druk de ontgrendel knop in en schuif de aanvoerschuif naar voren.
Verwijder de spijkers uit het apparaat.
Ontgrendel de voorklep en open deze

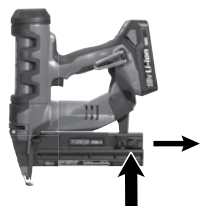

Straight Tool:
Pull magazine door latch back to reveal fastener strip. Remove strip.

Gerades Werkzeug:
Ziehen Sie die Magazinrastklinke nach hinten, um den Nagelstreifen freizugeben. Entfernen Sie den Streifen.

Recht gereedschap:
Trek de grendel van het magazijn naar achter om bij de strip met bevestigingsmiddelen te kunnen. Verwijder de strip.

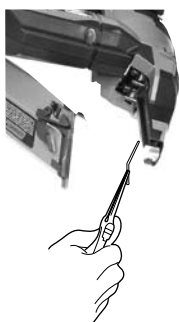



Remove jammed fastener. Attach the magazine and latch. Remember! The Fusion tool is charged with compressed air in a factory sealed chamber. Do not tamper with the drive assembly.

Entfernen Sie den verklemmten Nagel. Schließen Sie wieder das Magazin und die Klinke. Daran denken! Das Werkzeug Fusion wird in einer werkseitig abgedichteten mit Druckluft Kammer geladen. Hantieren Sie nicht mit der Antriebseinheit herum.

Recht gereedschap:
Trek de grendel van het magazijn naar achter om bij de strip met bevestigingsmiddelen te kunnen. Verwijder de strip.

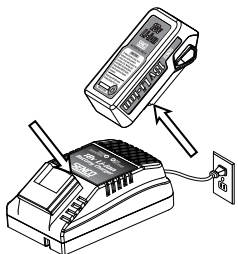
| Français | Suomi | Norsk | Svenska |
|--|--|---|--|
| <ul style="list-style-type: none"> ● Cet outil équipé d'un bouton de commande électronique de profondeur de clouage. En tournant ce réglage dans le sens du vissage (plus de puissance) l'attache va être encastrée, en tournant dans le sens inverse (moins de puissance), l'attache va rester dressée ou sortie. Enforcez une attache dans une chute de bois pour tester la profondeur de plantation. | <ul style="list-style-type: none"> ● Tämä työkalu on varustettu elektronisella syvyyssajoasteikolla. Jos asteikkooa käännetään myötäpäivään (vähemmän tehoa) kiinnike upottuu, jos asteikkooa käännetään vastapäivään (vähemmän tehoa), kiinnike jää ylös tai kohotetuksi. Kokeile syvyyttä ajamalla kiinnike puupalikkaan. | <ul style="list-style-type: none"> ● Dette verktøyet er utstyrt med en elektronisk skive for skytedybde. Ved å dreie skiven med klokken (mer kraft), vil du skyte spikeren ned under overflaten. Ved å snu skiven mot klokken (mindre kraft), vil du hodet på spikeren være over overflaten. Prøvekjør spikring i et ubrukelig trestykke for å teste dybden. | <ul style="list-style-type: none"> ● Detta verktyg är utrustat med en elektronisk manövrerratt som man ställer in drivningsdjupet med. Om man vrider manövrerratten medurs (mer kraft) kommer fästdonet att försänkas. Om man vrider manövrerratten moturs (mindre kraft) kommer fästdonet att sticka upp. Driv in ett fästdon i en brädlapp för att testa djupet |
| <p>Cet outil est équipé d'un crochet de ceinture réglable. Enlevez la fixation moletée pour monter ou baisser le crochet. Permutez la position de la plaque de montage du côté opposé en cas d'opérateur gaucher.</p> | <p>Työkalu on varustettu säädettävällä vyökoukulla. Irrota pykälöity kiinnitin nostaaksesi tai laskeaksesi koukkaa. Siirrä kiinnityslevy työkalun toiselle puolelle vasenkätistä käyttöä varten.</p> | <p>Dette verktøyet er utstyrt med en justerbar belttekrok. Fjern den riflete stiften for å heve eller senke kroken. Skift monteringsplattens posisjon til motsatt side for venstrehendte operatører.</p> | <p>Detta verktyg är utrustat med en justerbar bälteskrok. Ta bort det räfflade fästdonet för att höja eller sänka kroken. Ändra läget på monteringsplattan på motsstående sida för vänsterhånta operatörer.</p> |
| <ul style="list-style-type: none"> ● Chaque fois que cela est possible, maintenez l'outil perpendiculairement à la surface de travail. | <ul style="list-style-type: none"> ● Mikäli mahdollista, pidä työkalua suorassa kulmassa työpintaan nähden. | <ul style="list-style-type: none"> ● Hold verktøyet i rett vinkel i forhold til arbeidsoverflaten så langt det er mulig. | <ul style="list-style-type: none"> ● Håll verktyget när detta är möjligt i rät vinkel mot arbetsytan. |
| <ul style="list-style-type: none"> ● Entreposez toujours l'outil avec son commutateur de sélection en position médiane d'arrêt (OFF). Si vous le laissez en mode d'actionnement séquentiel ou après contact, cela pourrait décharger sa batterie. | <ul style="list-style-type: none"> ● Aseta valintakytkin aina keskiasemaansa (pois), varastoidessasi naulaimen. Varastointi kytkimen ollessa jaksoittaisessa- tai kontaktiaktiivointi-tilassa saattaa tyhjentää akun. | <ul style="list-style-type: none"> ● Alltid oppbevar verktøyet med velgeren midtstil (av). Oppbevares verktøyet med bryteren i sekvensielt/kontaktutløsermodus, tappes batteriet for strøm. | <ul style="list-style-type: none"> ● Förvara alltid detta verktyg med omkopplaren i mittläge (av-läge). Batteriet kan urladdas om verktyget förvaras med omkopplaren i sekventiell/kontaktigångsättningsläge. |
| <ul style="list-style-type: none"> ● En cas de bourrage des clous, passez le commutateur de sélection en position médiane d'arrêt (OFF), et enlevez la batterie. Portez bien des lunettes de sécurité quand vous ouvrez le loquet transparent E-Z. | <ul style="list-style-type: none"> ● Jos naulain jumiintuu, aseta kytkin keskiasemaansa (pois), ja poista akku. Käytä suojalaseja avatessasi E-Z Clear -naulavapautinvivun. | <ul style="list-style-type: none"> ● Dersom en spiker kiler seg fast, midtstill velgerbryteren (av) og fjern batteriet. Bruk vernebriller ved åpning av E-Z clear-klinten. | <ul style="list-style-type: none"> ● En cas de bourrage des clous, passez le commutateur de sélection en position médiane d'arrêt (OFF), et enlevez la batterie. Portez bien des lunettes de sécurité quand vous ouvrez le loquet transparent E-Z. |
| <p>Outil Coude Appuyez sur le bouton de verrouillage et faites glisser en avant le poussoir.</p> <ul style="list-style-type: none"> ● Relâchez le loquet transparent "E-Z" et ouvrez le volet de front. <p>Outil droit : Tirez en arrière le verrouillage de trappe de magasin pour accéder à la bande de clous. Enlevez la bande.</p> | <p>Taivutettu Työkalu Vapauta syöttäjä ja työnnä sitä eteenpäin. Tyhjennä makasiini.</p> <p>Avaa E-Z Clear -lukko ja suukappaleen kansi.</p> <p>Suora naulain: Vedä lippaan oven salpa taakse nähdäksesi naulavyön. Poista vyö.</p> | <p>Vinklet Verktøyet Sett matingsmekanismen fri og la den gli forover. Ta stiftene ut av verktøyet.</p> <p>Frigjør "EZ Clear" klaffen for å åpne.</p> <p>Rett verktøy: Trek magasinlukkemaspen bakover for å få tilgang til klemmeremsen. Fjern remsen.</p> | <p>Vinklade Verktyg Lossa matningsmekanismen och för den framåt. Tag ut spikarna ur pistolen.</p> <p>Lossa "E-Z Clear" spärrnetet och öppna luckan.</p> <p>Rakt verktyg: Dra tillbaka magasinluckans lås för att synliggöra fästdotsremsan. Avlägsna remsan.</p> |
| <p>Enlevez le clou bloqué. Remettez en place magasin et verrouillage. N'oubliez pas ! L'outil Fusion test chargé en usine avec de l'air comprimé dans une chambre étanche. Ne bricolez pas sur l'ensemble d'entraînement.</p> | <p>Poista jumiutunut naula. Aseta lipas takaisin ja sulje salpa. Muista! Fusion-naulaimen sisällä on paineistettu kammio. Älä yritä huoltaa iskuriyksikköä.</p> | <p>Fjern klemmen som sitter fast. Fest magasin og klasp. Husk! Fusion-verktøyet er ladet komprimert luft i et fabrikkforseglet kammer. Drivverket skal ikke tukles med.</p> | <p>Ta bort blockerat fästdon. Sätt fast magasinet och lås. Kom ihåg! Fusion-verktyget är laddat med tryckluft i en fabriksförsluten kammare. Mixtra inte med drivenheten.</p> |

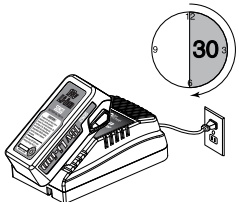
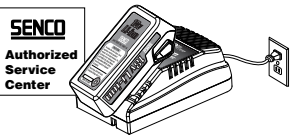
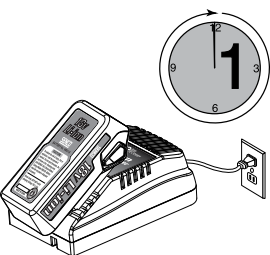
| | Français | Suomi | Norsk |
|---|--|--|--|
|  | <p>Chargement de la batterie</p> <ul style="list-style-type: none"> ● Placez la batterie dans le chargeur. Alignez les nervures en relief de la batterie avec les sillons du chargeur. | <p>Akun vaihto</p> <ul style="list-style-type: none"> ● Pane akkuyksikkö laturiin. Kohdistaa akkuyksikön kohotetut ulokkeet laturin urien kanssa. | <p>Lade batteriet</p> <ul style="list-style-type: none"> ● Legg batteripakken i laderen slik at de opphøyde rillene i batteripakken passer med fordyppningene i laderen. |
| <p>Li-ion</p>  | <ul style="list-style-type: none"> ● Pressez sur la batterie afin de vous assurer que ses contacts s'engagent correctement avec ceux du chargeur. Le voyant rouge doit s'allumer une fois la connexion correctement réalisée. Le voyant rouge indique que la batterie est en mode de chargement rapide. | <ul style="list-style-type: none"> ● Paina akkuyksikköä alas varmistaaksesi, että akun koskettimet liittyvät oikein laturin vastaaviin. Kun liitäntä on oikea, punainen valo syttyy. Punainen valo osoittaa nopeaa lataustilaa. | <ul style="list-style-type: none"> ● Trykk ned batteripakken for å være sikker på at batteripakken koples ordentlig sammen med kontaktene i laderen. Når de er koplet sammen, lyser et rødt lys. Dette lyset er et tegn på hurtigladdingsmodus. |
|  | <ul style="list-style-type: none"> ● Un clignotement en rouge indique un bloc de batterie défectueux. Ramenez cette batterie à votre centre de réparation agréé Senco le plus proche pour vérification ou remplacement. | <ul style="list-style-type: none"> ● Viilkkuva punainen valo osoittaa akkuvikaa. SENCO-huolto-keskukseen, jossa se tarkistetaan ja tarvittaessa vaihdetaan uuteen. | <ul style="list-style-type: none"> ● Et blinkende rødt lys indikerer en defekt batteripakke. Returner batteripakken til ditt nærmeste SENCO-authorized service-senter for inspeksjon eller utskifting. |
| <p>SENCO Authorized Service Center</p>  | <ul style="list-style-type: none"> ● Quand votre bloc de batterie atteint les 80 % de charge, le voyant rouge s'éteint et le voyant vert clignote. | <ul style="list-style-type: none"> ● Kun akun varaustila saavuttaa 80 %, punainen valo korvautuu vilkkuvalla vihreällä. | <ul style="list-style-type: none"> ● Når batteripakken din er 80% ladet, slukker det røde lyset og det grønne vil begynne å blinke. |
|  | <ul style="list-style-type: none"> ● Après une utilisation normale, il faut compter 1 heure pour charger complètement la batterie. Un temps de charge de 1 à 1 _ heures est requis pour recharger une batterie complètement déchargée. | <ul style="list-style-type: none"> ● Normaalikäytön jälkeen lataus kestää tunnin. Jos akkuyksikkö on täysin purkautunut, minimilatausaika on 1 – 1 _ tuntiin. | <ul style="list-style-type: none"> ● Etter normal bruk av verktøyet, må den lades i 1 time for å bli fulladet. Når batteripakken er helt utladet, må du lade den minst 1-1 _ time. |

Tool Operation • Verwendung des Werkzeugs • Gebruik van het gereedschap

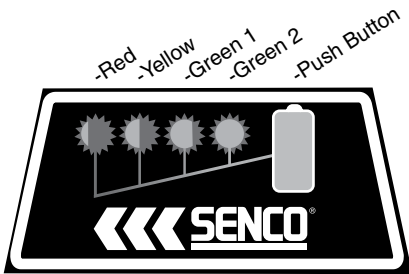
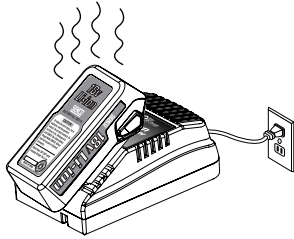

| English | Deutsch | Nederlands |
|--|--|---|
| <ul style="list-style-type: none"> The battery pack will become slightly warm to the touch while charging. This is normal and does not indicate a problem. | <ul style="list-style-type: none"> Beim Laden wird das Akkupack leicht warm. Das ist normal und bedeutet kein Problem. | <ul style="list-style-type: none"> Tijdens het laden zal de batterij enigszins warm aanvoelen. Dit is normaal en wijst niet op een probleem. |
| <ul style="list-style-type: none"> Battery is constructed with 4 LED lights built into a panel on the battery pack. These 4 LED's reveal the state of charge and indicate possible problems inside the battery pack. <p>-State of Charge: Press raised green button on battery pack to check charge. Red Flashing = 0-15% charge Red On = 16-25% charge Red and Yellow On = 26-50% charge Red Yellow and Green On = 51-75% charge All On = 76-100% charge</p> | <ul style="list-style-type: none"> Die Batterie ist mit 4 LED-Leuchten in einem Bedienfeld am Batteriepack versehen. Diese 4 LED zeigen den Status der Batterieladung an und weisen auf mögliche Probleme im Batteriepack hin. <p>-Ladezustand: Drücken Sie die grüne Taste auf dem Batteriepack, um die Ladung zu prüfen. Rot blinkt = 0-15 % Ladung Rot blinkt = 16-25 % Ladung Rot und Gelb leuchten = 26-50 % Ladung Rot, Gelb und Grün leuchten = 51-75 % Ladung Alle leuchten = 76-100 % Ladung</p> | <ul style="list-style-type: none"> In de batterij zijn 4 LED's ingebouwd. Ze tonen de batterijlading en wijzen op mogelijke problemen met de batterij. <p>- Batterijlading: Druk op het groene knopje van de batterij om de lading te controleren. Rood knipperend = 0-15% lading Rood continu = 16-25% lading Rood en geel = 26-50% lading Rood, geel en groen = 51-75% lading Alle LED's = 76-100% lading</p> |
| <p>Tips for Maintaining Maximum Battery Life</p> <ul style="list-style-type: none"> Charge the battery cartridge before completely discharged. Always stop tool operation and charge the battery cartridge when you notice less tool power. <p>Never recharge a fully charged battery cartridge. Overcharging shortens the battery service life. Charge the Lithium-ion battery cartridge when you do not use for more than six months.</p> | <p>Tipps für den Erhalt der maximalen Lebensdauer</p> <ul style="list-style-type: none"> Laden Sie die Batterie, bevor sie vollständig entladen ist. Beenden Sie stets den Betrieb des Werkzeugs und laden Sie die Batteriekartusche, wenn ein Nachlassen der Leistung festzustellen ist. <p>Laden Sie niemals eine voll geladene Batteriekartusche nach. Überladen verkürzt die Batterielebensdauer. Laden Sie die Lithium-Ion-Batterie, wenn Sie diese länger als sechs Monate nicht verwenden.</p> | <p>Tips voor een maximale levensduur van de batterij</p> <ul style="list-style-type: none"> Laad de batterij bij voor ze volledig leeg is. Wanneer u merkt dat het gereedschap kracht verliest, moet u altijd stoppen met werken en de batterij opladen. U mag een volledig geladen batterij nooit bijladen. Het zou de levensduur van de batterij nadelig beïnvloeden. Laad de lithium-ionbatterij op wanneer u het toestel langer dan zes maanden niet gebruikt |
| <p>Battery Disposal</p> <ul style="list-style-type: none"> To preserve natural resources, please recycle or dispose of properly. This product contains Li-ion. Local state or federal laws may prohibit disposal of Li-ion batteries in ordinary trash. Consult your local waste authority for information regarding available recycling and/or disposal options. For more information on battery recycling call 1-800-8BATTERY. | <p>Entsorgung von Batterien</p> <ul style="list-style-type: none"> Bitte recyceln oder entsorgen Sie die Batterie zur Schonung der Umwelt nach den lokalen Vorschriften. Das Produkt enthält Li-Ion. Lokale oder Bundesvorschriften verbieten eventuell die Entsorgung von Li-Ion-Batterien im Hausmüll.. Wenden Sie sich bitte an die lokale Entsorgungsbehörde hinsichtlich der Recyclings- und/oder Entsorgungsmöglichkeiten. Für weitere Informationen über das Batterierecycling wählen Sie +1-800-8BATTERY | <p>De Inzameling van Batterijen</p> <ul style="list-style-type: none"> Recycle of ruim de batterij volgens de regels op om de natuurlijke hulpbronnen te sparen. Dit product bevat Li-ion. Plaatselijke of nationale wetten kunnen de opruiming van Li-ion bij het gewone afval verbieden. Raadpleeg de plaatselijke overheid voor informatie over de beschikbare recycling- en/of opruimingsmogelijkheden. Bel 1-800-8BATTERY voor meer informatie over de recycling van batterijen. |

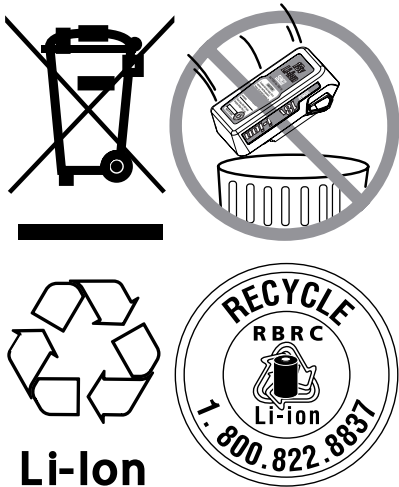



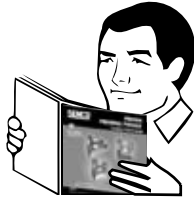

Li-Ion





| Français | Suomi | Norsk | Svenska |
|---|--|--|--|
| <ul style="list-style-type: none"> ● La batterie deviendra légèrement tiède au toucher pendant le temps de charge. Ceci est normal et n'est pas un signe de problème. | <ul style="list-style-type: none"> ● Ladatessa akkuyksikkö tuntuu hiukan lämpimältä kosketettaessa. Tämä on normaalia eikä se ole osoituksena ongelmasta. | <ul style="list-style-type: none"> ● Batteripakken blir litt varm nå den lades. Det er normal og ikke et tegn på et problem. | <ul style="list-style-type: none"> ● Batteripaketet blir lite varmt att vidröra under laddning. Detta är normalt och indikerar inte något problem. |
| <ul style="list-style-type: none"> ● La batterie est construite avec quatre voyants à DEL intégrés sur un panneau qui est dessus. Ils indiquent le niveau de charge et de possibles problèmes dans le bloc de batterie. -Niveau de charge : Appuyez sur le bouton vert en relief sur le bloc de batterie pour vérifier sa charge. Clignotement rouge = 0-15 % de charge Allumage rouge fixe = 16-25 % de charge Allumage rouge et jaune = 26-50 % de charge Allumage rouge, jaune et vert = 51-75 % de charge Tout allumé = 76-100 % de charge | <ul style="list-style-type: none"> ● Akun paneelissa on neljä valodiodia. Ne osoittavat varaustilaa ja ilmoittavat mahdollisista akkuongelmista. <p>-Varaustila: Paina akussa olevaa vihreää painiketta tarkistaaksesi varaustilan. Viilkkuva punainen = 0 - 15 % varaus Punainen = 16 - 25 % varaus Punainen ja keltainen = 26 - 50 % varaus Punainen, keltainen ja vihreä = 51 - 75 % varaus Kaikki päällä = 76 - 100% varaus</p> | <ul style="list-style-type: none"> ● Batteriet er konstruert med 4 LED-lys som er bygd inn i et panel på batteripakken. Disse 4 LEDene angir ladetilstand og indikerer mulige problemer på innsiden av batteripakken. <p>-Ladetilstand: Trykk den opphevede grønne knappen på batteripakken for å sjekke ladetilstand. Rødt blinkende lys = 0-15% ladning Rødt lys på = 16-25% ladning Rødt og gult lys på = 26-50% ladning Rødt, gult og grønt lys på = 51-75% ladning Alle lys på = 76-100% ladning</p> | <ul style="list-style-type: none"> ● Batteriet är konstruerat med 4 lysdioder inbyggda i en panel på batterienheten. Dessa 4 lysdioder visar tillståndet av problemen innanför batterienheten. <p>- Laddningstillstånd: Tryck upphöjd grön knapp på batterienheten för att kontrollera laddning. Röd blinkande = 0-15% laddning Röd på = 16-25% laddning Röd och gul på = 26-50% laddning Röd, gul och grön på = 51-75% laddning Alla på = 76-100% laddning</p> |
| <p>Conseils pour maintenir la vie maximale de la batterie</p> <ul style="list-style-type: none"> ● Rechargez la batterie complètement déchargée avant. Toujours arrêter l'outil et rechargez la batterie quand vous remarquez que la puissance de moins d'outils. Ne jamais recharger une batterie complètement chargée La surcharge réduit la durée de vie de la batterie. Chargez la cartidge batterie lithium-ion lorsque vous n'utilisez pas pendant plus de six mois. | <p>Vihjeitä akun käyttöiän pidentämiseksi</p> <ul style="list-style-type: none"> ● Lataa akku ennen kuin se on täysin tyhjentynyt. Havaitessasi työkalun toimivan vajaateholla, lopeta sen käyttö ja lataa akku. Älä lataa juuri ladattua akkua uudelleen. Ylilataus lyhentää akun käyttöikää. Lataa litium-akku täyteen myös yli puoli vuotta kestäväen säilytyksen ajaksi. | <p>Slik vedlikeholder du maksimal batterilevetid</p> <ul style="list-style-type: none"> ● Lad batteriet før det er fullstendig utladet. Alltid innstill bruk av verktøy og lad batteriet når du merker at verktøyet går tom for strøm. Aldri lad et fulladet batteri. Overlading minsker batterilevetiden. Lad lithium-ionbatteriet dersom du ikke bruker det på seks måneder. | <p>Tips för att bevara batteriets maximala livslängd</p> <ul style="list-style-type: none"> ● Ladda batterikassetten innan den är helt urladdad. Stanna alltid verktygsdriften och ladda batterikassetten när du marker att det är minskad kraft i verktyget. Ladda aldrig en batterikassett som är fullt laddad. Överladdning förkortar batteriets livslängd. Ladda litiumjonbatterikassetten när den inte använts i mer än sex månader. |
| <p>Mise au rebut de la batterie</p> <ul style="list-style-type: none"> ● Pour préserver les ressources naturelles, veuillez recycler ou vous débarrasser de la batterie selon des règles respectueuses de l'environnement. Ce produit contient du Li-ion. Les lois locales ou fédérales peuvent prohiber la mise aux ordures ménagères des batteries au Li-ion. Con sultez votre service local de gestion des déchets pour toute information concernant les possibles options de recyclage et/ou mise au rebut. Pour de plus amples renseignements concernant le recyclage des batteries, appelez le 1-800-8BATTERY. | <p>Akun hävittäminen</p> <ul style="list-style-type: none"> ● Suojele luontoa, kierrätä vanha akku tai hävitä se asianmukaisesti. Akku sisältää litiumionia. Paikalliset ympäristö- ja turvallisuusmääräykset saattavat kieltää litium-ioni-akkujen jät-tämisen tavalliseen jätteen-keräykseen. Tarkista paikallisilta ympäristö- ja viranomaisilta saatavillasi olevat kierrätys- ja hävitysvaihtoehdot. Lisätietoja akkujen kierrätyksestä saat soittamalla numeroon +1 (800) 8BATTERY (Yhdysvallat). | <p>Batteriet avhending</p> <ul style="list-style-type: none"> ● For å verne om naturlige ressurser, vennligst resirkuler eller kast på riktig måte. Dette produktet inneholder Li-ion. Det er mulig at lokale eller føderale lover forbyr kasting av Li-ion-batterier i vanlige avfallsbeholdere. Forhør deg med din lokale avfallsmyndighet for informasjon om tilgjengelige resirkulerings- og/eller avfallsalternativer. For mer informasjon om batterigjenvinning, ring 1-800-8BATTERY. | <p>Batteriholk</p> <ul style="list-style-type: none"> ● För att bevara våra naturtillgångar, vänligen återvinn eller avlägsna på rätt sätt. Denna produkt innehåller Li-jon-batterier. Eventuellt kan lokala kommunala eller statliga bestämmelser förbjuda bortkastande av Li-jon-batterier i vanligt avfall. Rådfråga den lokala avfallshanteringsmyndigheten för information om tillgängliga återvinnings- och/eller bortskaffningsalternativ. För ytterligare information angående batteriåtervinning, ring 1-800-8BATTERY. |



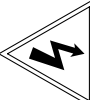

| Français | Suomi | Norwegian |
|---|--|--|
| <ul style="list-style-type: none"> ● Lisez la section intitulée Avertissements de sécurité avant d'intervenir sur l'outil. En utilisant des outils alimentés sur batterie, il faut toujours prendre des précautions de sécurité élémentaire pour réduire les risques de départ d'incendie, fuite de batterie et blessures corporelles, en particulier celles qui suivent ... | <ul style="list-style-type: none"> ● Lue "Turvavaroitukset" –osa ennen työkalun huoltoa. Kaikkia akkukäyttöisiä laitteita käytettäessä tulee noudattaa tuli-palovaaran, akkuvuotojen ja henkilövahinkojen välttämiseksi seuraavia yleisiä turvaohjeita: | <ul style="list-style-type: none"> ● Les seksjonen "Sikkerhetsadvarsler" før du vedlikeholder verktøyet. Ved bruk av batteridrevne verktøy, bør enkle sikkerhetsprosedyrer bli fulgt for å redusere risiko for brann, batterilekkasjer og personlig skade, inkludert de følgende... |
| <ul style="list-style-type: none"> ● Avec la batterie débranchée, effectuez une inspection quotidienne pour vérifier le libre mouvement de l'élément de contact avec la pièce et de la gâchette. N'utilisez pas l'outil si ces parties sont grippées ou coincées. | <ul style="list-style-type: none"> ● Tarkista työstöelementin ja liipaisimen vapaa liikkuminen päivittäin akun ollessa irroitettuna työkalusta. Älä käytä työkalua, jos työstö-elementin tai liipaisimen liikkeet ovat estyneet. | <ul style="list-style-type: none"> ● Når batteriet er frakoblet, foreta daglige kontroller for å sikre fri bevegelse for kontakt element og avtrykker. Ikke bruk verktøyet om kontaktelelementet eller avtrekkeren klistrer eller sitter fast. |
| <ul style="list-style-type: none"> ● La lubrification de routine n'est pas nécessaire. N'huilez pas. | <ul style="list-style-type: none"> ● Rutiinivoitelu ei ole tarpeellista. Älä käytä öljyä. | <ul style="list-style-type: none"> ● Det er ikke nødvendig med rutinemessig smøring. Ikke bruk olje. |
| <ul style="list-style-type: none"> ● Nettoyez l'outil quotidiennement et cherchez des traces d'usure. Maintenez les poignées sèches, propres et exemptes de toute huile ou graisse. Utilisez des solutions de nettoyage ininflammables uniquement si nécessaire. NE TREMPEZ PAS l'outil. Attention: Ces solutions peuvent endommager d'autres parties de l'outil. | <ul style="list-style-type: none"> ● Pyyhi työkalu puhtaaksi päivittäin ja tarkasta, ettei se ole kulunut. Käytä ei-tulenarkoja puhdistusaineita ainoastaan, jos tarpeellista – ÄLÄ LIOTA. Varoitus! Sellaiset liuokset voivat vahingoittaa muita työkalun osia. | <ul style="list-style-type: none"> ● Tørk verktøyet hver dag og kontroller slitasje. Bruk ikke-brennbare rensemiddel bare hvis nødvendig – IKKE LA DET BLI BLØTT. Advarsel: Slike rensemiddel kan ødelegge andre verktøydeler. |

| Symbols with Name and Definition | | F / C | | ~ | | |
|----------------------------------|---|--|---|---|---|--|
| English | Read this section on Symbols with Name and Definition. | Fahrenheit / Celsius - Temperature | Fahrenheit / Celsius - Temperature | Alternating Current - Characteristic current type |  | |
| Deutsch | Lesen Sie dieses Kapitel über Symbole mit Namen und Definition. | Fahrenheit / Celsius - Temperatureinheiten | Fahrenheit / Celsius - Temperatureinheiten | Wechselstrom - charakteristischer Stromtyp | | |
| Nederlands | Lees dit gedeelte met de definities van symbolen en namen. | Fahrenheit / Celsius - Temperatuur | Fahrenheit / Celsius - Temperatuur | Wisselstroom - Gebruikelijk stroomtype | | |
| Français | Lisez cette section sur les symboles avec nom et définition. | Fahrenheit / Celsius - Température | Fahrenheit / Celsius - Température | Courant alternatif – Type de courant caractéristique | | |
| Suomi | Perehdy tähän käytössä olevien symboleiden nimeä ja määrittelyä sekä käyttöä osaan | Fahrenheit / Celsius - Lämpötila | Fahrenheit / Celsius - Lämpötila | Tasavirta – Tasavirta (DC, =) | | |
| Norsk | Les dette partiet om Symboler med Navn og Definisjon | Fahrenheit / Celsius - Temperatur | Fahrenheit / Celsius - Temperatur | Vekselstrøm – Egenskaper for strømtype | | |
| Svenska | Läs detta avsnitt om symboler med namn och definition | Fahrenheit / Celsius - Temperatur | Fahrenheit / Celsius - Temperatur | Växelström – Karakteristisk strömtyp | | |
| Dansk | Læs dette afsnit om Symboler med navn og definition | Fahrenheit / Celsius - Temperatur | Fahrenheit / Celsius - Temperatur | Vekselstrøm – karakteristisk strømtype | | |
| Italiano | Leggere la presente sezione sui Simboli completi di nome e definizione | Fahrenheit / Celsius - Temperatura | Fahrenheit / Celsius - Temperatura | Corrente alternata - Tipo di corrente in uso | | |
| Español | Lea esta sección sobre símbolos con nombre y definición | Grados Fahrenheit / Celsius - Temperatura | Grados Fahrenheit / Celsius - Temperatura | Corriente alterna – Tipo característico de corriente | | |
| | | DC / --- | V | W | A | VA |
| English | Direct Current - Characteristic current type | Volts - Voltage (potential) | Watts - Power | Amperes - Current | Volt Ampere - volt times ampere | |
| Deutsch | Gleichstrom - charakteristischer Stromtyp | Volt - Spannung (Potential) | Watt - Leistung | Ampere - Stromstärke | VA - Volt mal Ampere | |
| Nederlands | Gelijkstroom - Gebruikelijk stroomtype | Volt - Voltage (spanning) | Watt - Vermogen | Ampère - Stroom | Volt-Ampère - Volt x Ampère | |
| Français | Courant direct - Type de courant caractéristique | Volts - Tension (différence de potentiel) | Watts - Puissance | Ampères - Courant | Volt-Ampère - Volt x Ampère | |
| Suomi | Tasavirta – Tasavirta (DC, =) | Voltit - Jännite (potentiaalinen) | Wattit - Teho | Ampeerit - Virta | Voltiampeeri – jännite kertaa virta | |
| Norsk | Likestrøm - Egenskaper for strømtype | Volt - Spenning (potensielt) | Watt - Effekt | Ampere - Strøm | Vollampere - volt ganger ampere | |
| Svenska | Likström - Karakteristisk strömtyp | Volt - Spänning (potential) | Watt - Effekt | Ampere – Ström | Vollampere - volt gånger ampere | |
| Dansk | Jævnstrøm – karakteristisk strømtype | Volt – strømspænding (potentiel) | Watt - Effekt | Ampere - strømstyrke | Volt ampere – volt gange ampere | |
| Italiano | Corrente continua - Tipo di corrente in uso | Volt - Tensione (potenziale) | Watt - Potenza | Ampere - Corrente | Vollampere - volt per ampere | |
| Español | Corriente continua – Tipo característico de corriente | Volts – Tensión (potencial) | Watts - Potencia | Amperes - Corriente | Volt-Amperes – Producto de tensión y corriente | |
| | | Hz |  |  |  | |
| English | Use Indoors Only - use charger indoors only | Class II Construction - double insulated | | | | Fuse Link - internal fuse link |
| Deutsch | Nur für Innenräume - Ladegerät nur in Innenräumen benutzen | Isolationsklasse II - doppelte Isolierung | | | | Sicherungseinsatz - interner Sicherungseinsatz |
| Nederlands | Alleen binnen gebruiken - de lader alleen binnenshuis gebruiken | Klasse II-constructie - dubbel geïsoleerd | | | | Zekering - interne zekering |
| Français | A utiliser à l'intérieur uniquement – N'utiliser le chargeur qu'à l'intérieur | Construction classe II – double isolation | | | | Thermofusible – fusible interne |
| Suomi | Käytävä vain sisätiloissa – käytä laturia vain sisätiloissa | Kaksoisieristetty rakenne (Class II) | | | | Sulake – laite on varmistettu sulakkeella |
| Norsk | Bare Bruk Innenørs - bare bruk laderen innenørs | Klasse II Konstruksjon - dobbel isolering | | | | Smeltestråd – intern smeltestråd |
| Svenska | Endast inomhusbruk – endast använd laddare inomhus | Klass II-design - dubbelisolerad | | | | Säkringspatron – intern säkringspatron |
| Dansk | Må kun bruges indenørs - brug kun opladeren indenørs | Klasse II konstruktion - dobbeltisoleret | | | | Sikringsprop – indvendig sikringsprop |
| Italiano | Solo per interni - usare il caricabatterie esclusivamente in interni | Costruzione Classe II - doppio isolamento | | | | Fusibile - fusibile interno |
| Español | Para uso en interiores únicamente – Use el cargador de batería en interiores únicamente | Construcción Clase II – Doble aislamiento | Fusible – Elemento fusible interno | | | |

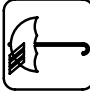
Symbols with Name and Definition

| | | | | | |
|------------|--|--|--|---|--|
| |  | |  |  | |
| English | Warning Symbol - Alerts user to warning messages | Risk of Electric Shock Symbol - Alerts user to electric shock risk | Risk of Fumes and Leakage Symbol - Alerts user to battery leakage risk | | |
| Deutsch | Warnsymbol - weist den Benutzer auf Warnhinweise hin | Stromschlagrisiko - weist den Benutzer auf ein Stromschlagrisiko hin | Risikosymbol für gefährliche Dämpfe und Batterielecks - warnt den Benutzer vor Risiken durch auslaufende Batterien | | |
| Nederlands | Gevaarsymbool - Waarschuwt de gebruiker voor gevaarwaarschuwingen. | Gevaar op elektrische schok - Waarschuwt de gebruiker voor gevaar op elektrische schok | Gevaar op dampen en lekken - Waarschuwt de gebruiker voor het gevaar op batterijlekkage. | | |
| Français | Symbole de mise en garde - Alerte l'utilisateur sur des messages de sécurité | Symbole d'électrocution - Alerte l'utilisateur sur le risque de commotion électrique | Symbole de risque de fumées et fuites - Alerte l'utilisateur sur les dégagements dangereux de la batterie | | |
| Suomi | Varoitussymboli - Kertoo käytäjälle varoitustietoja | Sähköiskun vaara - Varoittaa käyttäjää sähköiskun vaarasta | kaasujen ja vuotojen vaara - Varoittaa käyttäjää akun vuotoeristä | | |
| Norsk | Varselssymbol - Gir brukeren advarsler | Risiko for Elektrisk Sjokk Symbol - Gir brukeren advarsler om risiko for elektrisk sjokk | Risiko for Røyk og Lekkasje Symbol - Gir brukeren advarsler om risiko for batterilekkasje | | |
| Svenska | Varningssymbol - Larmar användaren om varningsmeddelanden | Symbol för risk för elstötar - Larmar användaren om risk för elstötar | Symbol för avgaser och läckage - Larmar användaren om risk för batteriläckage | | |
| Dansk | Advarselssymbol - adværer brugeren om advarselmeddelelser | Symbol for risiko for elektrisk stød - adværer brugeren om risiko for elektrisk stød | Symbol for risiko for dampe og lækage - adværer brugeren om lækagerisiko for batteriet | | |
| Italiano | Simbolo "Avvertenza" - Segnala agli utenti messaggi di avvertenza | Simbolo "Rischio di elettrocuzione" - Segnala agli utenti il rischio di scosse elettriche | Simbolo "Rischio di fumi e perdite" - Segnala agli utenti il rischio di perdite dalla batteria | | |
| Español | Simbolo Advertencia - Alerta al usuario sobre mensajes de advertencia | Simbolo Riesgo de choque eléctrico - Alerta al usuario sobre el riesgo de choque eléctrico | Simbolo Riesgo de gases y fugas - Alerta al usuario sobre el riesgo de fugas de la batería | | |
| |  |  |  |  | |
| English | Fire, Open Light, and Smoking Prohibited Symbol - Notifies user to prohibit battery near fire | Wear Safety Glasses - Notifies user to wear safety glasses | Read Instructions Symbol - Notifies user to read instructions | Keep Dry Symbol - Notifies user to keep equipment dry | |
| Deutsch | Feuer, offene Flammen und Rauchen verboten - warnt den Benutzer, Batterien von offenem Feuer entfernt zu halten. | Schutzbrille tragen - weist den Benutzer darauf hin, eine Schutzbrille zu tragen | Anleitungen lesen - weist den Benutzer darauf hin, die Anleitungen zu lesen | Trocken halten - weist den Benutzer darauf hin, das Gerät trocken zu halten. | |
| Nederlands | Vuur, open vlam en roken verboden - Waarschuwt de gebruiker dat de batterij niet in de buurt van vuur gebruikt mag worden. | Veiligheidsbril verplicht- Waarschuwt de gebruiker dat hij een veiligheidsbril moet dragen. | Lees de instructie - Waarschuwt de gebruiker dat hij de instructies moet lezen. | Droog houden - Waarschuwt de gebruiker dat het gereedschap droog moet blijven. | |
| Français | Symbole d'incendie, feu ouvert, interdiction de fumer - Averti l'utilisateur de ne pas approcher la batterie du feu | Port de lunettes de sécurité - Notifie à l'utilisateur de porter une protection oculaire | Symbole de lecture des instructions - Notifie à l'utilisateur les instructions | Symbole de garde au sec - Notifie à l'utilisateur de garder l'équipement bien au sec | |
| Suomi | Tuli, liekki ja tupakointi kielletty - Varoittaa käyttäjää käyttämästä akkua avotulen läheisyydessä | Käytä silmäsuojaimia - Kehottaa käyttäjää käyttämään silmäsuojaimia | Lue ohjeet - Kehottaa käyttäjää lukemaan ohjeet | Pidä kuivana - Kertoo käyttäjälle, että laite tulee pitää kuivana | |
| Norsk | Åpen ild og Røyking Forbudt Symbol - Informerer brukeren til å forby batteri nært flammer | Bruk Beskyttelsesbriller - Informerer brukeren om å bruke beskyttelsesbriller | Les Instruksjoner Symbol - Informerer brukeren til å lese instruksjoner | Hold Tørt Symbol - Informerer brukeren om å holde utstyret tørt | |
| Svenska | Symbol för eld, öppen låga och rökförbud - Meddelar användaren om förbud att använda batteri nära elden | Använd skyddsglasögon - Meddelar användaren att han skall använda skyddsögon | Symbol för Läs instruktioner - Meddelar användaren att han skall läsa instruktioner | Symbol för håll torr - Meddelar användaren att utrustningen skall hållas torr | |
| Dansk | Symbol for brand, åben ild og rygning forbudt - giver brugeren besked om, at batteriet ikke må være i nærheden af ild | Bær sikkerhedsbriller - giver brugeren besked om at bære sikkerhedsbriller | Symbol for læs vejledning - giver brugeren besked om at læse vejledningen | Symbol for hold tørt - giver brugeren besked om at holde udstyret tørt | |
| Italiano | Simbolo "Divieto di incendio, fiamme libere e fumo" - Segnala agli utenti il divieto di avvicinare fiamme libere alla batteria | Indossare occhiali di sicurezza - Segnala agli utenti l'obbligo di indossare occhiali di sicurezza | Simbolo "Leggere le istruzioni" - Segnala agli utenti l'obbligo di leggere le istruzioni | Simbolo "Tenere all'asciutto" - Segnala agli utenti la necessità di mantenere asciutta l'attrezzatura | |
| Español | Simbolo Prohibición de fuego, llama abierta y fumar - Notifica al usuario sobre la prohibición de que la batería esté en las cercanías del fuego | Use gafas de seguridad - Notifica al usuario que debe usar gafas de seguridad | Simbolo Lea las instrucciones - Notifica al usuario que debe leer las instrucciones | Simbolo Mantener seco - Notifica al usuario que debe mantener los equipos secos | |

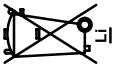
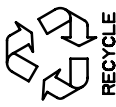
Symbols with Name and Definition

| |  |  RECYCLE |  |
|------------|---|--|---|
| English | WEEE Wheeled Bin Symbol - do not dispose designated material in household waste, fire, or water. | Recycle Symbol . | Safety Symbol - Do not use on scaffolding, ladders. |
| Deutsch | Entsorgungssymbol - weist den Benutzer darauf hin, das angegebene Material nicht über den Hausmüll zu entsorgen | Recyclingsymbol . | Sicherheit Symbol - Ausführen nicht Verwendung fort hochgerichtet oder auch Leiter. |
| Nederlands | Vuilnisbaksymbool - De vermeldde stof niet met het huisvuil weggoeien, niet verbranden of wegspoelen. | Recyclingsymbool . | Veiligheidssymbool - Niet op steigers of ladders gebruiken. |
| Français | Symbole de poubelle à roulettes – Ne pas mettre au rebut le matériau désigné avec les ordures ménagères, dans le feu ou dans l'eau. | Symbole de recyclage . | Symbole de sécurité – à ne pas utiliser sur échafaudage, échelle, etc. |
| Suomi | WEEE roskakori pyörillä – älä hävittää määriteltyä materiaalia talousjätteen mukana, polttamalla tai jättämällä se veteen. | Uudelleenkkierrätysymboli . | Turvaysymboli – Älä käytä rakennustelineitä tai tikkaita. |
| Norsk | WEEE Symbol for spesialavfall – kast ikke spesielt materiale i husholdningsavfallet, ild, eller vann. | Symbol for resirkulering . | Sikkerhetssymbol – Ikke bruk på stillas eller i stiger. |
| Svenska | WEEE Symbol för behållare med hjul – kasts inte utsett material i hushållsopor, eld eller vatten. | Symbol för återvinning . | Säkerhetssymbol – Använd inte på byggställning, stegen. |
| Dansk | WEEE symbol med affaldsbøtte på hjul – bortskaf ikke angivet materiale med husholdningsaffald, i ild eller vand. | Genbrugssymbol . | Sikkerhedsymbol – må ikke bruges på stilladser, stiger. |
| Italiano | Simbolo "Cassonetto con ruote" - non smaltire il materiale designato nei rifiuti domestici, mediante incinerazione o nelle falde acquifere. | Simbolo "Riciclaggio" . | Simbolo "Sicurezza" - Non usare su ponteggi o scalette. |
| Español | Simbolo Cubo de basura con ruedas de la Directiva sobre Resechos de Equipos Electrónicos y Eléctricos (WEEE) – No elimine el material indicado con los residuos domésticos, en el fuego o en el agua. | Simbolo Reciclado . | Símbolo Seguridad – No lo utilice en andamios ni en escalerillas. |

Ensuring the Long Life of Your Cordless Finish Tool

Welcome to SENCO's family of products. SENCO brings 50 years of commitment to our customers and to power fastening systems. We are dedicated to making sure your tools are performing at their best, and we understand that ensuring the long life of your tools is important. Here are some operational and service tips.

- Start with fully charged batteries at the beginning of each work day.
- Set the depth of drive on your SENCO tool so fasteners are not over-driven.
- To maximize battery life, follow storage recommendations and charging recommendations in this manual.
- Keep your Cordless Finish Tool as clean and free of debris as possible.
- Service your SENCO tool periodically to insure your tool is productive and helping you earn money on the job. See the service guide below for recommended service intervals.

If your Cordless Finish Tool does require service, dedicated SENCO servicing dealers are available for you.

For the location nearest you, call SENCO's Action line at 1-800-543-4596 or visit SENCO's website (www.senco.com; EU www.verpa-senco.com).

Sicherstellung Ihres Cordless-Finish-Werkzeugs

Willkommen bei der SENCO-Produktfamilie. SENCO bietet 50 Jahre Engagement für unsere Kunden und Erfahrungen in angetriebenen Naglersystemen. Wir stellen engagiert die Hochleistung unserer Werkzeuge sicher und wissen, dass eine lange Lebensdauer unserer Werkzeuge wichtig ist.

Hier einige Tipps zur Bedienung und Wartung.

- Starten Sie jeden Arbeitstag mit voll geladenen Batterien.
- Stellen Sie die Einschlagtiefe an Ihrem SENCO-Werkzeug so ein, dass die Nägel nicht zu tief eingeschlagen werden.
- Zur Maximierung der Batteriebensdauer befolgen Sie die Empfehlungen hinsichtlich Lagerung und Ladung in diesem Handbuch.
- Halten Sie Ihr Cordless-Finish-Werkzeug so sauber und frei von Fremdkörpern wie möglich.
- Warten Sie Ihr Werkzeug regelmäßig, um die Produktivität Ihres Werkzeugs sicherzustellen und damit es Ihnen hilft, mit Ihrer Arbeit Ihr Geld zu verdienen. Beachten Sie die in der Wartungsanleitung unten empfohlenen Wartungsintervalle.

Wenn Ihr Cordless-Finish-Werkzeug eine Reparatur benötigen sollte, steht der SENCO-Vertragskundendienst für Sie bereit.

Die nächstgelegene Kundendienststelle erfahren Sie telefonisch über SENCOs Aktion Line unter +1 800-543-4596 oder besuchen Sie SENCOs Website (www.senco.com; EU www.verpa-senco.com).

Voor een langere levensduur van uw snoerloze gereedschap

Welkom bij de productfamilie van SENCO. SENCO zet zich al 50 jaar in voor zijn klanten en voor elektrische bevestigingssytemen. Wij doen ons best om ervoor te zorgen dat uw gereedschap optimaal presteert en wij begrijpen dat een lange levensduur van uw gereedschap belangrijk voor u is.

Hierna volgen enkele tips voor het gebruik en onderhoud.

- Begin elke werkdag met volledig geladen batterijen.
- Stel de diepteregeling van uw SENCO-gereedschap zo in dat de bevestigingsmiddelen niet te diep worden aangebracht.
- Volg de aanbevelingen voor de bewaring en het opladen in deze handleiding om de batterij langer te doen meegaan. Houd uw snoerloze gereedschap zo schoon mogelijk. Verwijder alle vuil.
- Onderhoud uw gereedschap van SENCO regelmatig, zodat het productief blijft en u helpt om rendabel te werken. Raadpleeg de onderhoudshandleiding voor de aanbevolen service-intervallen.

Als uw snoerloze gereedschap onderhoud nodig heeft, kunnen gespecialiseerde onderhoudsdealers van SENCO u helpen.

Bel voor het dichtstbijzijnde adres de Action Line van SENCO po 1-800-543-4596 of bezoek de website van SENCO (www.senco.com; EU www.verpa-senco.com).

Pour assurer une longue durée de service à votre outil de finitions sans fil

Bienvenue dans la famille des produits SENCO. Chez SENCO il y a plus de 50 ans que nous sommes dévoués à nos clients et leur proposons des outils électriques pour attaches. Nous faisons le nécessaire pour que nos outils fonctionnent au mieux, et nous réalisons qu'assurer leur longue durée de service est important. Voici quelques conseils d'utilisation et d'entretien.

- Commencez chaque journée de travail avec des batteries complètement chargées.
- Réglez la profondeur de pénétration de votre outil SENCO afin de ne pas envoyer trop loin les agrafes.
- Cela augmente la durée de service de batterie, minimise la durée d'accélération avant l'enfoncement d'agrafe (mode séquentiel) et réduit l'usure des parties internes de l'outil.
- Gardez votre outil sans fil aussi propre et exempt de débris que possible.
- Entretenez votre outil de finition périodiquement pour qu'il reste productif et vous aide à accomplir votre métier.

Reportez-vous au guide de service ci-dessous pour les intervalles d'interventions. Si votre outil de finition sans fil a besoin d'une intervention, des agences de service SENCO sont à votre disposition. Pour trouver la plus proche de chez vous appelez la ligne active SENCO au 1-800-543-4596 ou visitez notre site Web www.SENCO.com; EU www.verpa-senco.com.

Johdottoman työkalusi kestävyyden varmistaminen

Tervetuloa käyttämään SENCO-tuoteperehen työkaluja. SENCO:lla on jo viidenkymmenen vuoden kokemus automaattinaulainten valmistuksessa.

Sitoudumme varmistamaan, että työkalusi toimivat parhaalla mahdollisella tavalla, ja ymmärrämme, että niiden mahdollisimman pitkä käyttöikä on sinulle oleellista. Tässä muutamia käyttö- ja huoltovinkkejä.

- Aloita työpäiväsi käyttäen täyteen ladattuja akkuja.
- Aseta työntymäsyvyysasetus niin, että et ammu nauvoja tarpeettoman syväälle.
- Säilyttääksesi akun käyttö-kun-toi-suuden mahdollisimman pitkään, noudata käyttöohjeen varastointi- ja latausohjeita.
- Pidä johdoton naulaimesi mahdollisimman puhtaana ja roskattomana.
- Huolla SENCO-työkalusi aika-ajoin varmistaaksesi sen asianmukaisen toiminnan ja tuottoisan työrytmin. Katso suositeltu huoltoväli alla olevasta huolto-oppaasta. Jos johdoton naulaimesi kaipaa huoltoa, asialleen omistautuneet SENCO-jälleenmyyjien huoltopisteet ovat valmiina auttamaan. Lähimmän huoltopisteen löydät soittamalla meille numeroon +1 (800) 543-4596 tai vieraillemalla sivustollamme (www.senco.com; EU www.verpa-senco.com).

Recommended Service Includes
Check Electrical System
Check Feed System
Check Drive Track

Eine empfohlene Wartung umfasst
Elektrisches System prüfen
Zuführungssystem prüfen
Antriebsschacht prüfen

Het aanbevolen onderhoud omvat:
Controle van het elektrische systeem
Controle van de toevoer
Controle van de rail van de stoter.

Le Service Recommandé Comprend
Vérification du système électrique
Vérification du système
d'approvisionnement
Vérifiez la voie d'entraînement

Suosittelun huoltoon sisältyy
Sähköjärjestelmän tarkistus
Syöttöjärjestelmän tarkistus
Iskurin liikekiskon tarkistus

| Ongelma tai oire | Mahdollinen syy | Korjaava toimenpide |
|---|--|--|
| Työkalu ei käynnisty tai käy hitaasti. | Pariston lataus lopussa tai jännitteetön. Työkosketuselementti on juuttunut kiinni. Suojalaite tai laukaisukytkin on viallinen. | Vaihda tai lataa paristo. Poista paristo, tarkasta sitten työkalu varmistaaksesi, että suojalaite liikkuu vapaasti. Palauta työkalu valtuutetulle SENCO:n huoltoedustajalle. |
| Työkalu ei kiinnitä ruuvia haluttuun syvyyteen. Työkalu toimii, mutta ei aja kiinnikettä sisään. | Poraussyvyys ei ole asetettu oikein. Työkalu ei ole painettu lujasti työpintaa vasten. Ajosovellus on liian ankara. Pariston lataus lopussa tai jännitteetön. Naula on juuttunut kiinni ohjainrunkoon. Työkalu on ylikuumentunut. Terä ei ole kiinnikkeen yläpuolella. | Katso käyttäjän ohjekirjasta oikea säätö. Pidä työkalua tukevasti paikoillaan kiinnikettä sisäänajettaessa. Katso käyttäjän ohjekirjasta asianmukaiset sovellukset. Lataa uudelleen tai vaihda uusi paristo. Katos käyttäjän ohjekirjasta miten selvität juuttuman. Anna työkalun jäähtyä ja pane uusi paristo. Irrota paristo, vapauta E-Z Clear-lukitus. |
| Huono syöttö/työkalu juuttuu kiinni.. | Mekanismissä on roskia. Terä ei ole kiinnikkeen yläpuolella. | Puhdista työkalu, voitele makasiini tai asenna Osasarja. Kytke paristo irti, vapauta E-Z Clear lukitus. |
| Rikkinäinen tai kulunut käyttölaite. | | Palauta valtuutetulle SENCO:n huoltoedustajalle. |
| Iskuri ei palaudu kokonaan. | Heikko akku | Lataa akku ja anna työkalun automaattisesti perua kuljettajalle. |

| Problem eller symptom | Mulig årsak | Korrigeringsiltak |
|--|---|---|
| Verktøyet vil ikke starte, eller kjører sakte. | Batteriet er utladet eller har døde celler. Arbeidskontaktens element er fastkilt. Sikkerhetsselementet eller avtrekkeren er ødelagt. | Bytt ut eller lad opp batteriet. Fjern batteriet, inspiser så verktøyet for å forsikre deg om at sikkerhetsselementet kan beveges fritt. Returner verktøyet til autorisert SENCO servicerepresentant. |
| Verktøyet kjører ikke spikeren til ønsket dybde. | Ukorrekt innstilling av skytedybde. Verktøyet er ikke presset hardt nok mot arbeidsstykket. Spikeren drives inn i et altfor hardt arbeidsstykke. | Se i brukerhåndboken for riktig justering. Hold verktøyet hardt på plass når du skyter spikeren. Se i brukerhåndboken for passende bruk. |
| Verktøyet kjører, men vil ikke kjøre spikeren. | Batteriet er utladet eller har en død celle. Spikeren har kilt seg i føringshylsen. Verktøyet er overopphetet. Driver tuppen er ikke plassert over spikeren. | Lad opp eller bytt ut med et nytt batteri. Se brukerhåndboken for instruksjoner om hvordan man fjerner fastkilte spikre. La verktøyet kjøles ned og sett inn et nytt batteri. Kople fra batteriet, løs ut E-Z Clear-låsen. |
| Dårlig mating/verktøyet kiler seg. | Rusk har samlet seg i mekanismen. ?Driver tuppen er ikke plassert over ?fastener. | Rens verktøyet, smør magasinet eller installer delesettet. Kople fra batteriet, løs ut E-Z Clear-låsen. |
| Ødelagt eller utslitt driver. | | Returner verktøyet til autorisert SENCO servicerepresentant. |
| Verktøy returnerer ikke fullstendig. | Svakt batteri | Lade batteriet og lar verktøyet til å automatisk trekke tilbake driveren |

FN65DA

FN65RHA

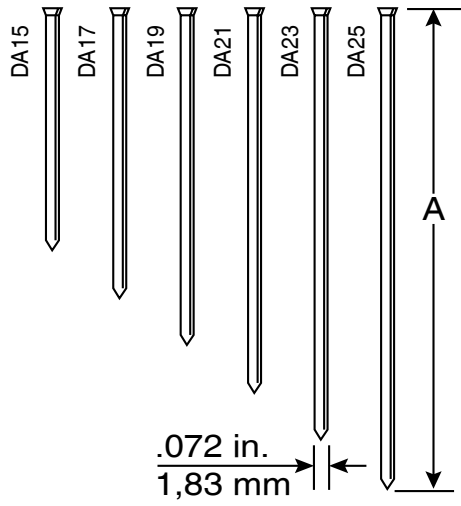

| Code | A | |
|------|--------|----|
| | Inches | mm |
| DA15 | 1 1/4 | 32 |
| DA17 | 1 1/2 | 38 |
| DA19 | 1 3/4 | 44 |
| DA21 | 2 | 50 |
| DA23 | 2 1/4 | 57 |
| DA25 | 2 1/2 | 64 |

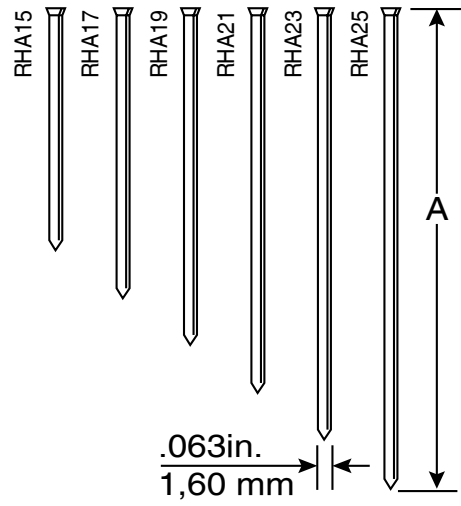

| Code | A | |
|-------|--------|----|
| | Inches | mm |
| RHA15 | 1 1/4 | 32 |
| RHA17 | 1 1/2 | 38 |
| RHA19 | 1 3/4 | 44 |
| RHA21 | 2 | 50 |
| RHA23 | 2 1/4 | 57 |
| RHA25 | 2 1/2 | 64 |

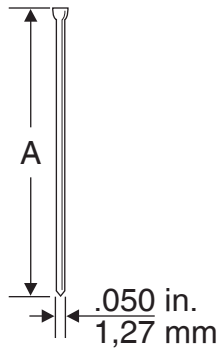

FN55AX

| Code | A | |
|------|--------|----|
| | Inches | mm |
| AX10 | 5/8 | 16 |
| AX11 | 3/4 | 19 |
| AX13 | 1 | 25 |
| AX15 | 1 1/4 | 32 |
| AX16 | 1 3/8 | 35 |
| AX17 | 1 1/2 | 38 |
| AX18 | 1 5/8 | 41 |
| AX19 | 1 3/4 | 45 |
| AX21 | 2 | 50 |
| AX22 | 2 1/8 | 55 |

| Code | A | |
|------|--------|----|
| | Inches | mm |
| AY10 | 5/8 | 16 |
| AY11 | 3/4 | 19 |
| AY13 | 1 | 25 |

| Tekniset Tiedot | FN65DA |
|---------------------|----------------------|
| Jannite | 18 volts Li-ion |
| Paino | 3,5 kb |
| Korkeus | 333 mm |
| Pituus | 327 mm |
| Leveys | 108 mm |
| Uudelleenlatausaika | 45 minutt |
| Spikerkapasitet | 110 15 Ga. Spiker |
| Kiinnikealue | 32-64 mm |
| Sortering Vinkel | 33° |
| Stoy: | |
| LpA | 87.9 dBa |
| LwA | 98.9 dBa |
| LpC | <130 dB |
| Tarina | 4.7 m/s ² |

| Tekniska Specifikationer | FN65DA |
|--------------------------|----------------------|
| Spanning | 18 volts Li-ion |
| Vikt | 2.81 kg |
| Hojd | 348 mm |
| Langd | 330 mm |
| Bredd | 76 mm |
| Laddningstid | 45 minut |
| Fastdonskapacitet | 110 15 Ga. Spikar |
| Fastdonsomrade | 32-64 mm |
| Sammanstalling Vinkel | 33° |
| Ljudniva: | |
| LpA | 87.9 dBa |
| LwA | 98.9 dBa |
| LpC | <130 dB |
| Vibration | 4.7 m/s ² |

| Tekniske Specifikationer | FN65DA |
|--------------------------|----------------------|
| Spænding | 18 volts Li-ion |
| Vægt | 2.81 kg |
| Højde | 348 mm |
| Længde | 330 mm |
| Bredde | 76 mm |
| Genopladningstid | 45 minut |
| Somkapacitet | 110 15 Ga. som. |
| Skruelaengde | 32-64 mm |
| Sammenstilling vinkel | 33° |
| Støj: | |
| LpA | 87.9 dBa |
| LwA | 98.9 dBa |
| LpC | <130 dB |
| Vibration | 4.7 m/s ² |

FN65DA

| Specifiche Technique | FN65DA |
|----------------------------------|----------------------|
| Tensione | 18 volts Li-ion |
| Peso | 2.81 kg |
| Altezza | 348 mm |
| Lunghezza | 330 mm |
| Larghezza | 76 mm |
| Temp di Ricarica | 45 minuto |
| Capacita Caricatore | 110 15 Ga. Chiodi |
| Gamma Viti | 32-64 mm |
| Angolo delle Regole di Confronto | 33° |
| Sonore: | |
| LpA | 87.9 dBa |
| LwA | 98.9 dBa |
| LpC | <130 dB |
| Vibrazioni | 4.7 m/s ² |

| Especificaciones Tecnicas | FN65DA |
|---------------------------|----------------------|
| Voltaje | 18 volts Li-ion |
| Peso | 2.81 kg |
| Alto | 348 mm |
| Largo | 330 mm |
| Profundidad | 76 mm |
| Tiempo de Recarga | 45 minuto |
| Capacidad de Sujetadores | 110 15 Ga. Clavos |
| Gama de clavos | 32-64 mm |
| Intercalacion Angulo | 33° |
| Ruido: | |
| LpA | 87.9 dBa |
| LwA | 98.9 dBa |
| LpC | <130 dB |
| Vibracion | 4.7 m/s ² |

OPMERKINGEN:

HET AANGEGEVEN TRILLINGTOTAAL IS GEMETEN AAN DE HAND VAN EEN STANDAARD TESTMETHODE EN KAN GEBRUIKT WORDEN OM GEREEDSCHAPPEN MET ELKAAR TE VERGELIJKEN.

HET AANGEGEVEN TRILLINGTOTAAL KAN OOK WORDEN GEBRUIKT VOOR EEN VOORLOPIGE BEOORDELING VAN DE BLOOTSTELLING.

WAARSCHUWING:

DE TIJDENS HET WERKELIJKE GEBRUIK VAN HET GEREEDSCHAP AFGEGEVEN TRILLING KAN VERSCHILLEN VAN DE AANGEGEVEN TOTALE WAARDE, AFHANKELIJK VAN DE MANIER WAAROP HET GEREEDSCHAP WORDT GEBRUIKT.

MEN MOET VEILIGHEIDSMATREGELEN NEMEN OM DE GEBRUIKER TE BESCHERMEN, GEBASEERD OP EEN SCHATTING VAN DE BLOOTSTELLING IN DE WERKELIJKE GEBRUIKSOMSTANDIGHEDEN (REKENING HOUDEND MET ALLE DELEN VAN DE BEDRIJFSCYCLUS, ZOALS DE PERIODEN WAARIN HET GEREEDSCHAP UITGESCHAKELD IS EN WAARIN HET STATIONAIR DRAAIT, NAAST DE TREKKERTIJD).

REMARQUES :

LE NOMBRE DE VIBRATIONS DÉCLARÉ A ÉTÉ MESURÉ EN CONFORMITÉ AVEC UNE MÉTHODE DE TEST STANDARD ET PEUT ÊTRE UTILISÉ POUR COMPARER UN OUTIL À UN AUTRE.

LE NOMBRE DE VIBRATIONS DÉCLARÉ PEUT AUSSI ÊTRE UTILISÉ COMME ÉVALUATION PRÉLIMINAIRE D'EXPOSITION.

AVERTISSEMENT :

L'ÉMISSION DE VIBRATIONS DURANT UNE UTILISATION RÉELLE DE L'OUTIL ÉLECTRIQUE PEUT DIFFÉRER DE LA VALEUR TOTALE DÉCLARÉE, SELON LA MANIÈRE DONT L'OUTIL EST UTILISÉ.

DES MESURES DE SÉCURITÉ POUR PROTÉGER L'OPÉRATEUR DOIVENT ÊTRE IDENTIFIÉES, SUR LA BASE DE L'ESTIMATION D'EXPOSITION DANS LES CONDITIONS EFFECTIVES D'UTILISATION (EN PRENANT EN COMPTE TOUTES LES PARTIES DU CYCLE OPÉRATEUR, TELLES QUE LES DÉLAIS DE COUPURE DE L'OUTIL ET LA PÉRIODE OÙ IL TOURNE AU RALENTI, EN PLUS DU MOMENT DE DÉCLENCHEMENT).

| Tekniset Tiedot | FN55AX |
|---------------------|----------------------|
| Jannite | 18 volts Li-ion |
| Paino | 2,72 kg |
| Korkeus | 343 mm |
| Pituus | 330 mm |
| Leveys | 76 mm |
| Uudelleenlatausaika | 45 minutt |
| Spikerkapasitet | 110 18 Ga. Spiker |
| Kiinnikealue | 32-64 mm |
| Sortering Vinkel | 0° |
| Stoy: | |
| LpA | 87.9 dBa |
| LwA | 98.9 dBa |
| LpC | <130 dB |
| Tarina | 4.7 m/s ² |

| Tekniske Specifikationer | FN55AX |
|--------------------------|----------------------|
| Spænding | 18 volts Li-ion |
| Vægt | 2.72 kg |
| Højde | 343 mm |
| Laengde | 330 mm |
| Bredde | 76 mm |
| Genopladingstid | 45 minut |
| Somkapacitet | 110 18 Ga. som. |
| Skruelaengde | 32-64 mm |
| Sammenstilling vinkel | 0° |
| Støj: | |
| LpA | 87.9 dBa |
| LwA | 98.9 dBa |
| LpC | <130 dB |
| Vibration | 4.7 m/s ² |

| Tekniska Specifikationer | FN55AX |
|--------------------------|----------------------|
| Spanning | 18 volts Li-ion |
| Vikt | 2.72 kg |
| Höjd | 343 mm |
| Langd | 330 mm |
| Bredd | 76 mm |
| Laddningstid | 45 minut |
| Fastdonskapacitet | 110 18 Ga. Spikar |
| Fastdonsomrade | 32-64 mm |
| Sammanställning Vinkel | 0° |
| Ljudniva: | |
| LpA | 87.9 dBa |
| LwA | 98.9 dBa |
| LpC | <130 dB |
| Vibration | 4.7 m/s ² |

FN55AX

| Specifiche Techniche | FN55AX |
|----------------------------------|----------------------|
| Tensione | 18 volts Li-ion |
| Peso | 2.72 kg |
| Altezza | 343 mm |
| Lunghezza | 330 mm |
| Larghezza | 76 mm |
| Temp di Ricarica | 45 minuto |
| Capacita Caricatore | 110 18 Ga. Chiodi |
| Gamma Viti | 32-64 mm |
| Angolo delle Regole di Confronto | 0° |
| Sonore: | |
| LpA | 87.9 dBa |
| LwA | 98.9 dBa |
| LpC | <130 dB |
| Vibrazioni | 4.7 m/s ² |

| Especificaciones Tecnicas | FN55AX |
|---------------------------|----------------------|
| Voltaje | 18 volts Li-ion |
| Peso | 2.72 kg |
| Alto | 343 mm |
| Largo | 330 mm |
| Profundidad | 76 mm |
| Tiempo de Recarga | 45 minuto |
| Capacidad de Sujetadores | 110 18 Ga. Clavos |
| Gama de clavos | 32-64 mm |
| Intercalacion Angulo | 0° |
| Ruido: | |
| LpA | 87.9 dBa |
| LwA | 98.9 dBa |
| LpC | <130 dB |
| Vibracion | 4.7 m/s ² |

KOMMENTARER:

DEN DEKLARERADE TOTALA VIBRATIONEN HAR MÄTTTS I ENLIGHET MED EN STANDARD TESTMETOD OCH FÅR ANVÄNDAS FÖR ATT JÄMFÖRA OLIKA VERKTYG.

DEN DEKLARERADE TOTALA VIBRATIONEN FÅR OCKSÅ ANVÄNDAS I EN PRELIMINÄR UTVÄRDERING AV EXPONERING

WARNING

VIBRATIONSnivån som uppstår när verktyget faktisk används kan skilja sig från det deklarerade totalvärdet beroende på de sätt i vilket verktyget används.

SÄKERHETSÅTGÄRDER FÖR ATT SKYDDA OPERATÖREN BASERADE PÅ EN UPPSKATTNING AV EXPONERING I DE VERKLIGA APPLIKATIONS-FÖRHÅLLANDENA BÖR IDENTIFIERAS (MED HÄNSYN TAGET TILL ALLA DELAR AV OPERATIONS-CYKELN SÅSOM DE TIDER NÄR VERKTYGET ÄR AVSTÄNGT OCH NÄR DET GÅR PÅ TOMGÅNG FÖRUTOM UTLÖSNINGSTIDEN).

NOTES:

THE DECLARED VIBRATION TOTAL HAS BEEN MEASURED IN ACCORDANCE WITH A STANDARD TEST METHOD AND MAY BE USED FOR COMPARING ONE TOOL WITH ANOTHER.

THE DECLARED VIBRATION TOTAL VALUE MAY ALSO BE USED IN A PRELIMINARY ASSESSMENT OF EXPOSURE.

WARNING:

THE VIBRATION EMISSION DURING ACTUAL USE OF THE POWER TOOL CAN DIFFER FROM THE DECLARED TOTAL VALUE DEPENDING ON THE WAYS IN WHICH THE TOOL IS USED.

SAFETY MEASURES TO PROTECT THE OPERATOR SHOULD BE IDENTIFIED THAT ARE BASED ON AN ESTIMATION OF EXPOSURE IN THE ACTUAL CONDITIONS OF USE (TAKING ACCOUNT OF ALL PARTS OF THE OPERATING CYCLE SUCH AS THE TIMES WHEN THE TOOL IS SWITCHED OFF AND WHEN IT IS RUNNING IDLE IN ADDITION TO THE TRIGGER TIME).

| <i>Tekniset Tiedot</i> | <i>FN65RHA</i> |
|------------------------|----------------------|
| Jannite | 18 volts Li-ion |
| Paino | 3,5 kb |
| Korkeus | 333 mm |
| Pituus | 327 mm |
| Leveys | 108 mm |
| Uudelleenlatausaika | 45 minutt |
| Spikkerkapasitet | 110 15 Ga. Spiker |
| Kiinnikealue | 32-64 mm |
| Sortering Vinkel | 33° |
| Stoy: | |
| LpA | 87.9 dBa |
| LwA | 98.9 dBa |
| LpC | <130 dB |
| Tarina | 4.7 m/s ² |

| <i>Tekniska Specificationer</i> | <i>FN65RHA</i> |
|---------------------------------|----------------------|
| Spanning | 18 volts Li-ion |
| Vikt | 2.81 kg |
| Hojd | 348 mm |
| Langd | 330 mm |
| Bredd | 76 mm |
| Laddningstid | 45 minut |
| Fastdonskapacitet | 110 15 Ga. Spikar |
| Fastdonsomrade | 32-64 mm |
| Sammanställning Vinkel | 33° |
| Ljudniva: | |
| LpA | 87.9 dBa |
| LwA | 98.9 dBa |
| LpC | <130 dB |
| Vibration | 4.7 m/s ² |

| <i>Tekniske Specifikationer</i> | <i>FN65RHA</i> |
|---------------------------------|----------------------|
| Spænding | 18 volts Li-ion |
| Vægt | 2.81 kg |
| Højde | 348 mm |
| Længde | 330 mm |
| Bredde | 76 mm |
| Genopladningstid | 45 minut |
| Somkapacitet | 110 15 Ga. som. |
| Skrue længde | 32-64 mm |
| Sammenstilling vinkel | 33° |
| Støj: | |
| LpA | 87.9 dBa |
| LwA | 98.9 dBa |
| LpC | <130 dB |
| Vibration | 4.7 m/s ² |

FN65RHA

| <i>Specifiche Tecniche</i> | <i>FN65RHA</i> |
|----------------------------------|----------------------|
| Tensione | 18 volts Li-ion |
| Peso | 2.81 kg |
| Altezza | 348 mm |
| Lunghezza | 330 mm |
| Larghezza | 76 mm |
| Temp di Ricarica | 45 minuto |
| Capacità Caricatore | 110 15 Ga. Chiodi |
| Gamma Viti | 32-64 mm |
| Angolo delle Regole di Confronto | 33° |
| Sonore: | |
| LpA | 87.9 dBa |
| LwA | 98.9 dBa |
| LpC | <130 dB |
| Vibrazioni | 4.7 m/s ² |

| <i>Especificaciones Tecnicas</i> | <i>FN65RHA</i> |
|----------------------------------|----------------------|
| Voltaje | 18 volts Li-ion |
| Peso | 2.81 kg |
| Alto | 348 mm |
| Largo | 330 mm |
| Profundidad | 76 mm |
| Tiempo de Recarga | 45 minuto |
| Capacidad de Sujetadores | 110 15 Ga. Clavos |
| Gama de clavos | 32-64 mm |
| Intercalacion Angulo | 33° |
| Ruido: | |
| LpA | 87.9 dBa |
| LwA | 98.9 dBa |
| LpC | <130 dB |
| Vibracion | 4.7 m/s ² |

WARNING

Repairs other than those described here should be performed only by trained, qualified personnel. Contact SENCO for information.

ACHTUNG

Reparaturarbeiten, die hier nicht beschrieben sind, dürfen nur von Sachkundigen im Sinne der Sicherheitsvorschriften durchgeführt werden. Wenden Sie sich an autorisierte SENCO-Service-Stellen.

WAARSCHUWING

Andere reparatie dan deze hieronder beschreven dienen uitgevoerd te worden door personeel dat de juiste kwalifikatie en opleiding heeft. Neem contact op met UW SENCO vertegenwoordiger.

AVERTISSEMENT

Les réparations autres que celles décrites ici doivent être réalisées uniquement par du personnel qualifié ayant reçu la formation appropriée. Pour toute information, prenez contact avec SENCO par téléphone en appelant Le Distributeur agréé.

VAROITUS

Jos koneessasi ilmenee muita kuin alla mainittuja vikoja, se on ammattimiehen suorittaman huollon tarpeessa. Soita lähimpään SENCO-huoltopisteeseen tai pyydä lisätietoja maahan-tuojalta, puh. 90-7556655.

ADVARSEL

Andre reparasjoner enn de som er beskrevet her må utføres av trenet, kvalifisert personell. Kontakt SENCO salgsrepresentant eller et autorisert SENCO servicesenter.

VARNING

Andra reparationer än vad som beskrivs här, få utföras endast av utbildad och kvalificerad personal. För dessa reparationer, kontakta er SENCO auktoriserade återförsäljare.

ADVARSEL

Reparationer ud over de her beskrevne, bør kun udføres af uddannet kvalificeret personale. Kontakt Deres SENCO repræsentant.

ATTENZIONE

Riparazioni non descritte in questo Capitolo dovrebbero essere effettuate solo da personale addestrato e qualificato. Per informazioni contattate il vostro rappresentante SENCO.

ALERTA

Las reparaciones, fuera de aquellas descritas aquí, deben de ser llevadas a cabo solamente por personal entrenado y calificado. Póngase en contacto con SENCO para información.

Accessories**Zubehör****Accessoires****Accessoires**

SENCO offers a full line of accessories for your SENCO tools, including:

- Battery
- Belt Hook
- Battery Charger
- Case
- Safety Glasses

For more information or a complete illustrated catalogue of SENCO accessories, ask your representative for #MK336.

SENCO bietet Ihnen ein komplettes Programm an Zubehör für Ihr SENCO Gerät:

- Batterie
- Gürtelhalterung
- Batterieladegerät
- Koffer
- Sicherheitsbrillen

Weitere Informationen oder einen umfassenden illustrierten Katalog für SENCO Zubehör wenden Sie sich an Ihren Vertreter nach der Teilenummer #MK336.

SENCO biedt een volledig gamma van bijbehorende accessoires aan voor Uw SENCO apparaat, waaronder:

- Batterij
- Riemclip
- Batterijlader
- Koffer
- Veiligheidsbrillen

Voor meer informatie of een volledige geïllustreerde catalogus van de SENCO-accessoires, vraagt u uw vertegenwoordiger om #MK336.

SENCO offre une gamme complète d'accessoires votre outil SENCO incluant:

- Batteries
- Agrafes de ceinture
- Chargeurs de batterie
- Valises
- Lunettes de sécurité

Pour plus d'informations ou pour un catalogue illustré complet des accessoires SENCO, demandez au détaillant le catalogue MK336.

Lisätarvikkeet**Tilbehør****Tillbehör****Tilbehør**

SENCO tarjoaa täyden valikoiman lisätarvikkeita SENCO-konettasi varten:

- Akku
- Vyökoukku
- Akkulaturi
- Kotelo
- Suojalaseja

Saadaksesi lisätietoja tai täydellisen kuvilla varustetun luettelon SENCO-lisävarusteista, pyydä edustajalta nroa MK336.

SENCO tilbyr en rekke tilleggsutstyr for Deres SENCO redskaper.

- Batter
- Reimsamler
- Batterilader
- Kasse
- Sikkerhetsbriller

Hvis du vil ha mer informasjon eller en fullstendig, illustrert katalog over SENCO-tilbehør, kan du ta kontakt med din representant for #MK336.

SENCO erbjuder ett komplett program med tillbehör för SENCO verktyg såsom:

- Batterier
- Livremskrok
- Batteriladdare
- Väska
- Skyddsglasögon

För ytterligare information eller en fullständig illustrerad katalog över SENCO-tillbehör, fråga din representant efter #MK336.

SENCO tilbyder et komplet udvalg af tilbehør til Deres SENCO værktøj inklusive:

- Batteri
- Bæltkrog
- Batterioplader
- Kasse
- Sikkerhedsbriller

For mere information eller et komplet illustreret katalog over SENCO tilbehør, skal De bede Deres repræsentant om nr. MK336.

Accessori**Accesorios**

La SENCO offre una linea completa di accessori per il vostro attrezzo SENCO, tra cui:

- batterie;
- gancio per cintura;
- caricabatterie;
- custodia;
- occhiali di sicurezza.

Per ulteriori informazioni o per ricevere un catalogo illustrato completo degli accessori SENCO chiedere al rappresentante di zona l'articolo n° MK336.

SENCO ofrece una línea completa de Accesorios para sus herramientas SENCO, incluyendo:

- Batería
- Gancho para cinturón
- Cargador de baterías
- Estuche
- Gafas de seguridad

Para mas informacion ó un pour recevoir un catalogo completo ilustrado de los Accesorios SENCO, pregunte pour el numero MK336.

DECLARATION OF CONFORMITY

We SENCO BRANDS, INC.
4270 Ivy Pointe Blvd.
Cincinnati, Ohio 45245 U.S.A.

declare under our sole responsibility that the product identified in this manual to which this declaration relates is in conformity with the following

standards or other normative documents:
IEC60745-1 & IEC60745-2-16:2008

following the provisions of Directives:
2006/42/EC, 2006/95/EC, 2004/108/EC,
2002/95/EC & 2002/96/EC

Name Anthony T. Racca

Vice President, Global R&D

Signature 

DÉCLARATION DE CONFORMITÉ

Nous soussignés, SENCO BRANDS
4270 Ivy Pointe Blvd.
Cincinnati, Ohio 45245 U.S.A.

déclarons sous notre seule responsabilité que le produit identifié ci-dessous et auquel s'applique cette déclaration est en conformité avec les standards ou les règlements suivants :
IEC60745-1 & IEC60745-2-16:2008

Suivant les dispositions des directives:
2006/42/EC, 2006/95/EC, 2004/108/EC,
2002/95/EC & 2002/96/EC

FÖRSÄKRAN OM ÖVERENSSTÄMMELSE

Vi SENCO BRANDS, INC.
4270 Ivy Pointe Blvd.
Cincinnati, Ohio 45245 U.S.A.

försäkra under vårt eget ansvar att denna produkt till vilken denna försäkran gäller, är i överensstämmelse med följande standard och normgivande dokument:
IEC60745-1 & IEC60745-2-16:2008

följer bestämmelsernas direktiv:
2006/42/EC, 2006/95/EC, 2004/108/EC,
2002/95/EC & 2002/96/EC

KONFORMITÄTSEKTLÄRUNG

Wir, SENCO BRANDS, INC.
4270 Ivy Pointe Blvd.
Cincinnati, OH 45245 U.S.A.

erklären in alleiniger Verantwortung, daß das Produkt, auf das sich diese Erklärung bezieht, mit folgenden Normen oder anderen genormten Dokumenten übereinstimmt:

IEC60745-1 & IEC60745-2-16:2008

Gemäß den Bestimmungen der Richtlinien:
2006/42/EC, 2006/95/EC, 2004/108/EC,
2002/95/EC & 2002/96/EC

YHDENMUKAISUUSVAKUUTUS

Me SENCO BRANDS, INC.
4270 Ivy Pointe Blvd.
Cincinnati, Ohio 45245 U.S.A.

vakuutamme, että alla mainittu tuote, johon tämä vakuutus liittyy, on yhdenmukainen seuraavien standardien tai muiden normatiivisten dokumenttien kanssa:

IEC60745-1 & IEC60745-2-16:2008

noudattaen direktiivin:
2006/42/EC, 2006/95/EC, 2004/108/EC,
2002/95/EC & 2002/96/EC

DICHIARAZIONE DI CONFORMITA'

Noi SENCO BRANDS, INC.
4270 Ivy Pointe Blvd.
Cincinnati, Ohio 45245 U.S.A.

dichiariamo sotto la nostra unica responsabilità che il prodotto qui sotto identificato, al quale questa dichiarazione si riferisce, è in conformità con i seguenti standards o documenti di altro carattere normativo:
IEC60745-1 & IEC60745-2-16:2008

che si attengono a quanto previsto dalla Direttiva:
2006/42/EC, 2006/95/EC, 2004/108/EC,
2002/95/EC & 2002/96/EC

CONFORMITEITSVERKLARING

WIJ, SENCO BRANDS, INC.
4270 Ivy Pointe Blvd.
Cincinnati, Ohio 45245 U.S.A.

Verklaren hierbij onder eigen verantwoordelijkheid dat het product waarnaar de verklaring verwijst in overeenstemming is met de volgende

standaarden en andere normatieve documenten:
IEC60745-1 & IEC60745-2-16:2008

conform de voorwaarden van de richtlijn:
2006/42/EC, 2006/95/EC, 2004/108/EC,
2002/95/EC & 2002/96/EC

ERKLÆRING OM SAMSVAR

Vi, SENCO BRANDS, INC.
4270 Ivy Pointe Blvd.
Cincinnati, OH 45245 U.S.A.

erklærer under vårt eget ansvar alene at produktet identifisert nedenfor, som denne erklæring forholder seg til, er i samsvar med følgende standarder eller andre normative dokumenter:

IEC60745-1 & IEC60745-2-16:2008

følgende bestemmelsene i direktiv:
2006/42/EC, 2006/95/EC, 2004/108/EC,
2002/95/EC & 2002/96/EC

DECLARACION DE CONFORMIDAD

Nosotros, SENCO BRANDS, INC.
4270 Ivy Pointe Blvd.
Cincinnati, Ohio 45245 EEUU

declaramos bajo nuestra única responsabilidad que el producto identificados a continuación, al que se refiere esta declaración, conforma con el/los siguientes estándares y otros documentos normativos:

IEC60745-1 & IEC60745-2-16:2008

Siguiendo las provisiones de la Directiva:
2006/42/EC, 2006/95/EC, 2004/108/EC,
2002/95/EC & 2002/96/EC

ÖVERENSSTEMMELSES DEKLARATIONEN

Vi, SENCO BRANDS, INC.
4270 Ivy Pointe Blvd.
Cincinnati, OH 45245 U.S.A.

erklærer under eneansvar, at dette produkt, som denne erklæring vedrører, er i overensstemmelse med de følgende normer eller andre normgivende dokumenter:

IEC60745-1 & IEC60745-2-16:2008

ifølge forholdsregler af Direktiv:
2006/42/EC, 2006/95/EC, 2004/108/EC,
2002/95/EC & 2002/96/EC

1. Senco Professional End User Warranty Policy

Considering the following constraints Senco underwrites the reliability and the quality of its supplied authorised Senco branded products.

- 1.1 Senco warrants to the end user that the following products will be free from defects in construction, assembly and material for the warranty period specified below.

| Product | Warranty period |
|---|-----------------|
| Senco ® XP Series-Red Cap, pneumatic tools | Five years |
| Senco ® XP Series-Black Cap, pneumatic tools | Two years |
| Senco Pro Series, pneumatic tools | One year |
| Senco Semi-Pro Series, pneumatic tools | One year |
| Senco DuraSpin ® Series, electric and battery tools | One year |
| Senco Cordless battery tools | Two years |
| Senco batteries and chargers for tools | One year |
| Senco gas tools | Two years |
| Senco Reconditioned Products | One year |
| Senco other tools | One year |
| Senco Compressors | One year |

- 1.2 The warranty period starts on the day the end user purchases the product and/or 1 year after the tool has been deleted from the product line, whichever date comes first.
- 1.3 To claim warranty the end user needs to send the defective products or their parts, including the serial number and the original and dated sales receipt or proof of purchase from the original retailer or dealer, freight prepaid to the original retailer or dealer.
- 1.4 Senco is not obliged to do any repairs or replacements on any products or their parts on site.
- 1.5 During the warranty period Senco or its distributors will repair or replace defective products or their parts, exclusively or mainly as a result of an imperfection in construction, assembly or material, at Senco's option and expense, subject to the constraints of this warranty policy.
- 1.6 The repair or replacement of products or their parts under warranty, does in no case lead to prolongation of the warranty period. For every replacement product or part, the remaining original warranty period of the replaced product or part is applicable.
- 1.7 Senco will become the owner of the products or parts that have been replaced by Senco or its distributors as a result of being compliant to Senco's warranty, without being obligated any compensation in this matter.
- 1.8 Excluded from the warranty are:
- normal wear and tear parts, for example rubber o-rings, seals, driver blades, piston stops, piston/driver assemblies, isolators, drive belts, air filters and fuel systems, bits;
 - any imperfection that is a result of or has evolved from the fact that there has not been used clean, dry regulated compressed air and/or the air pressure applied has exceeded the maximum indicated on the tool casting (pneumatic tools);
 - any imperfection that is a result of or has evolved from normal wear, misapplication, abuse/misuse, improper modifications or storage, shipping/transport, accidents, neglect, operation at other than recommended speeds or voltage (electric units only);
 - any imperfection that is a result of or has evolved from explosions, fires and natural disasters, like hurricanes, floods and earthquakes;
 - Any imperfection that is a result of or has evolved from not following operating instructions, specifications and / or maintenance schedules. Read the Operator Manual for use, specifications and maintenance instructions;
 - Any imperfection that is caused by repairs, modifications to the product or attempts to do so by the end user or any third party;
 - Labour charges or loss or damage resulting from improper operation, maintenance or repairs are not covered by this warranty
 - Any warranty claims that have been received after the warranty period, as specified in this end user warranty, has expired.
- 1.9 Additional costs like shipping/transport, special packaging requirements and costs of travel and accommodation, are at the end users expense.
- 1.10 If a complaint is unfounded, all costs incurred thereby, including handling, inspection, shipping and administrative costs on the side of Senco or its distributors, will be charged to the end user.
- 1.11 After expiration of the warranty period, all costs for repair or replacement, including handling, inspection, shipping and administrative costs will be charged to the end user.
- 1.12 Notwithstanding legal limitation periods, the limitation of all claims and appeals against Senco and third parties involved by Senco for the implementation of the agreement is one year.
- 1.13 If Senco fails to meet this agreement, it will not discharge the end user from the obligations arising under this or any other contract.
- 1.14 When the warranty terms can not be met, due to for example import or export prohibitions, strikes or other unforeseen circumstances, the warranty period will be extended accordingly.
- 1.15 Senco's liability is limited to the warranty. Senco is not liable for damage caused by the functioning or non-functioning of the products as delivered, repaired or modified by Senco or its distributors, including but not limited to, production losses, profit losses, reduced working range, commercial losses or consequential damages or indirect damages whatsoever.